

KEMPER

**Kemper-Vakuumfässer
Schleuderfässer**

Ersatzteilliste **55**

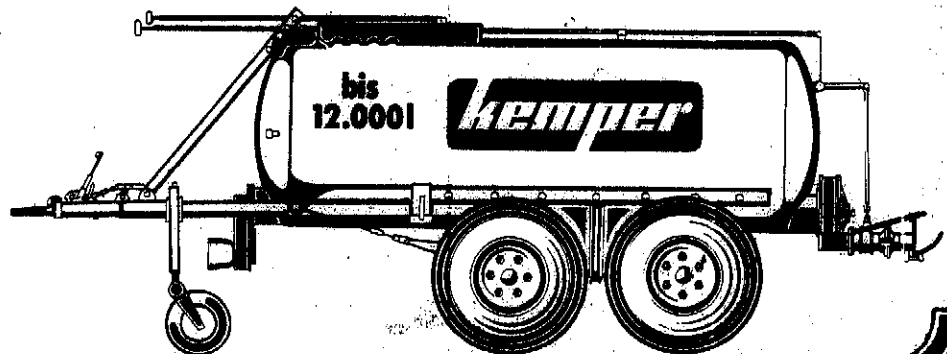
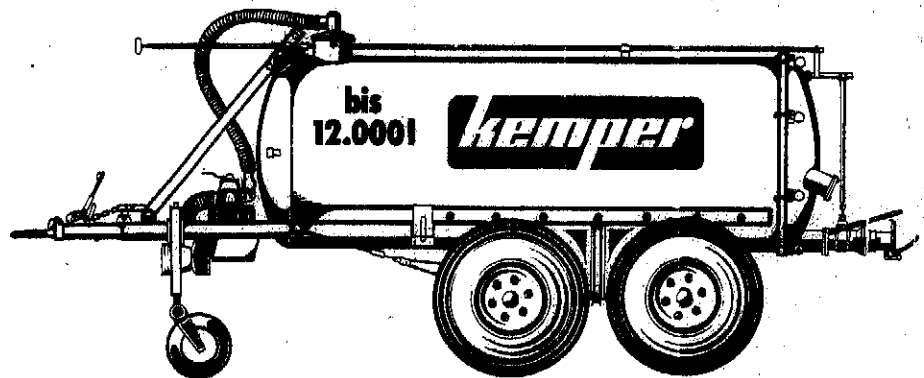

MASCHINENFABRIK KEMPER GMBH 4424 STADTLOHN

POSTFACH 380
TELEFON: 0 25 63 - 30 35* TELEX: 8 9 726



Bild Nr.	Ersatzteile Nr.		Benennung	Stückz. pr. Gr.	Bemerkung
	neu	alt			
1	35810		Schauglas	1	
2	35809		Dichtring	1	
3	35811	nicht mehr	Deckeldichtung	1	bis 3000 Ltr.
4	35812	nicht mehr	Deckeldichtung	1	4000 - 5000 Ltr.
5	35813	nicht mehr	Deckeldichtung	1	6000 - 7000 Ltr.
6	35814	2000	Deckeldichtung	1	8000 - 12000 Ltr.
7	35904		Schraube	x	M 20 x 190
8	05505		Scheibe	x	21 D125
9	35906		Ringmutter	x	M 20
11	34642		Behälter	1	2500 Ø 1100 V 25
12	34643		Behälter	1	3000 Ø 1100 V 30
13	34644		Behälter	1	4000 Ø 1250 V 40
14	34645		Behälter	1	5000 Ø 1250 V 50
15	34646		Behälter	1	6000 Ø 1400 V 60
16	34647		Behälter	1	8000 Ø 1600 V 80
17	34648		Behälter	1	10000 Ø 1600 V 100
18	34649		Behälter	1	12000 Ø 1600 V 120
21	34638		Unterlegkeil	2	480
24	35430		Unterlegkeil	2	600
26	32816		Achsbock	1	Kpl. beide Seitend V 25-30
27	32797		Achsbock	1	" " V 40
28	32588		Achsbock	1	" " V 50
29	35892		Achsbock	1	" " V 60
30	33168		Achsbock	1	" " V 80
33	32700		Achsplatte	2	
34	32800		Achsplatte	2	5000 Ltr.
39	37952		Deckel	1	
42	34650		Behälter	1	3000 Ø 1100 S 30
43	34651		Behälter	1	4000 Ø 1250 S 40
44	34652		Behälter	1	5000 Ø 1250 S 50
45	34653		Behälter	1	6000 Ø 1400 S 60
46	34654		Behälter	1	8000 Ø 1600 S 80
47	34655		Behälter	1	10000 Ø 1600 S 100
48	34656		Behälter	1	12000 Ø 1600 S 120
50	33262		Dichtleiste	1	40 x 5 x 395
51	32672		Schlauchhalter	4	
52	49901		Deckel	1	Kpl. fünfseitig 1100 Ø
53	49902		"	1	W 1000 5000
54	49903		"	1	1400 Ø
55	49904		"	1	1600 Ø

Bei Bestellungen von Ersatzteilen geben Sie bitte außer der Ersatzteilnummer stets Ihre Bestellnr. an.

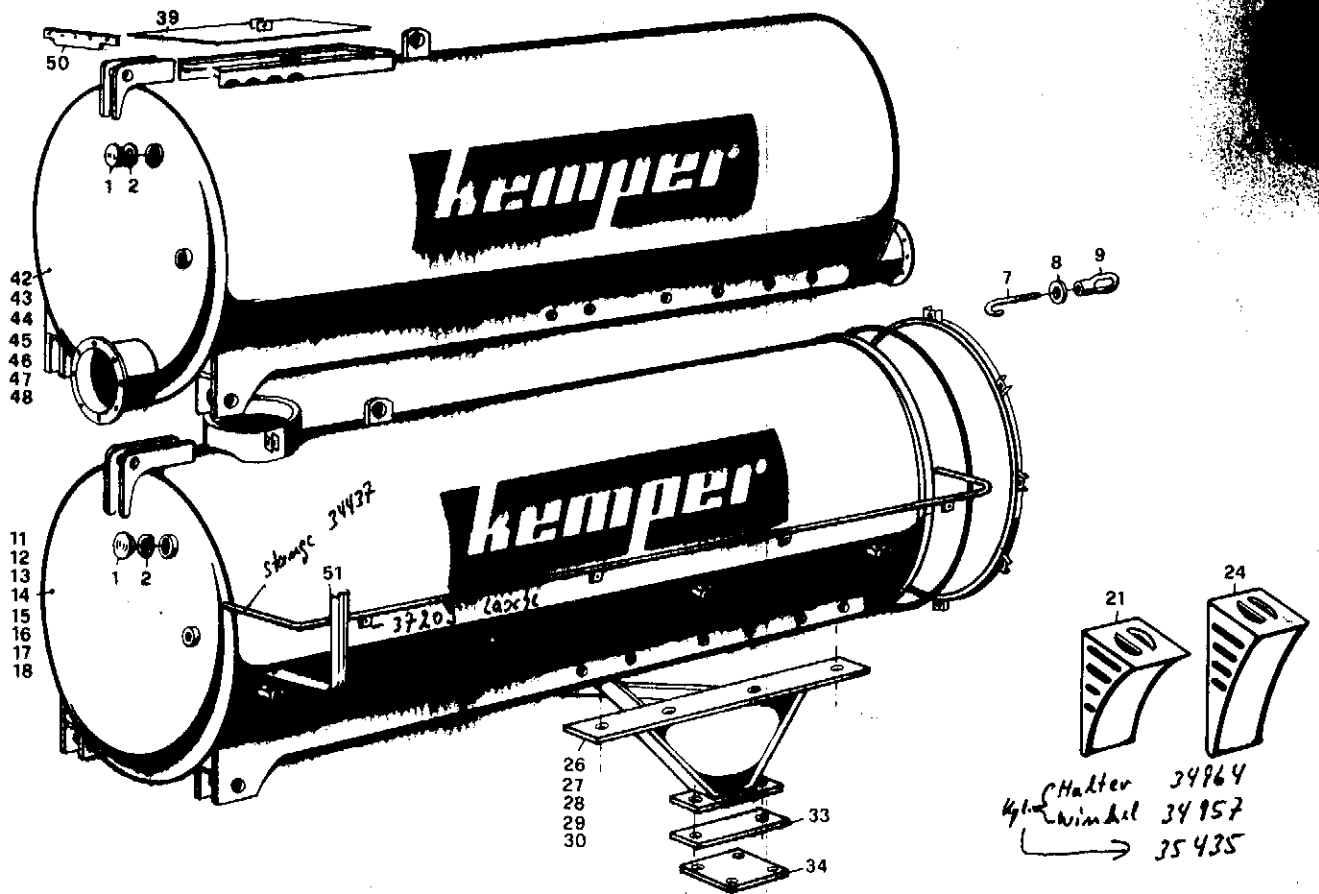
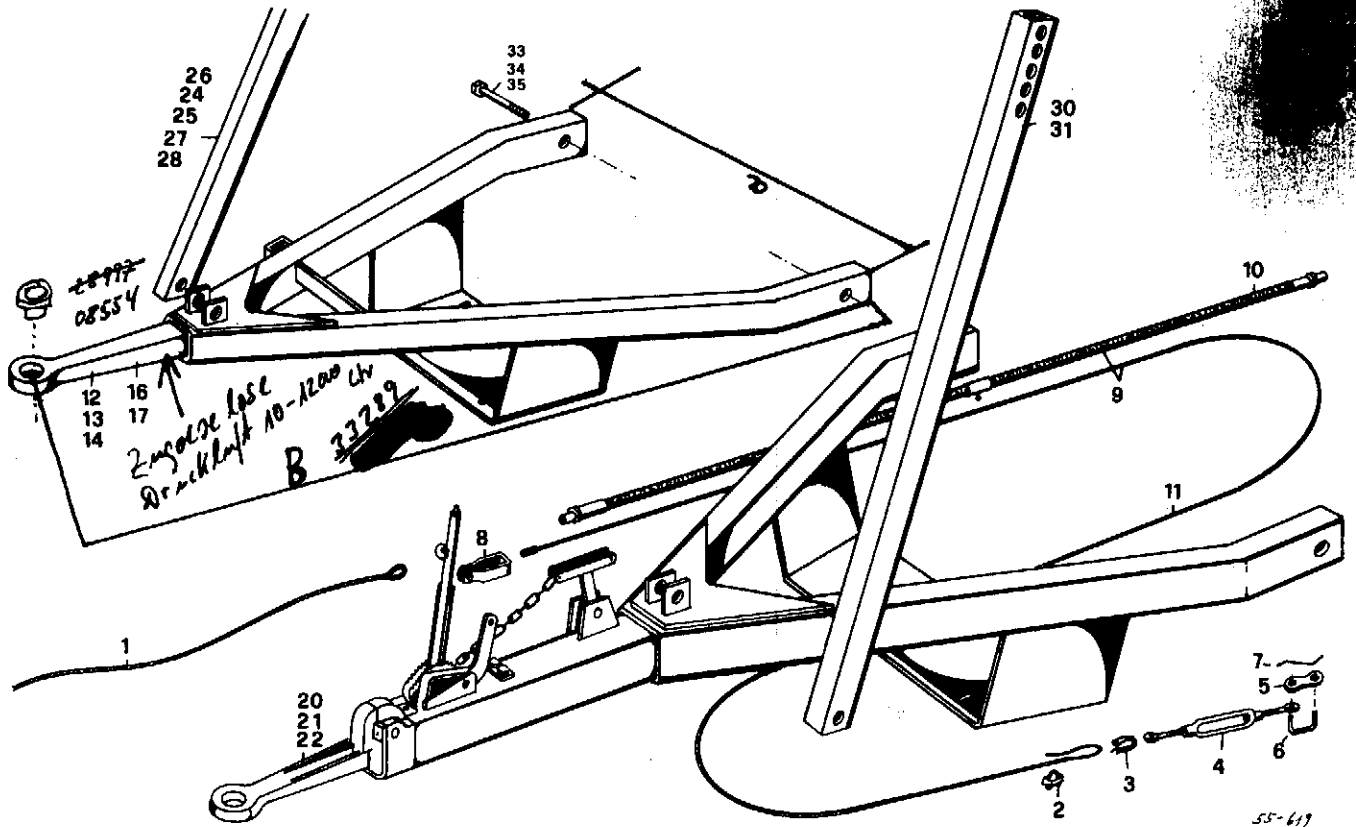

55-619

Bild Nr.	Ersatzteile Nr.		Benennung	Stückz. pr. Gr.	Bemerkung
	neu	alt			
1	04564		Zugseil 8 x 3000	1	
2	34731		Drahtseilklemme 6,5 D 1142	3	
3	05032		Kausche 36 D 6899	1	
4	37576		Spannschloß	1	
5	14657		Verschlussplatte	1	
6	14658		Verschlussglied	1	
7	02583		Federstahldraht	1	
8	34730		Gabel mit Bolzen	1	
9	34729		Bowdenzug Kpl. Hülle + Seil	1	
10	36145		Bowdenzughülle 19 x 1230	1	
11	36144		Bowdenzugseil 6,5 x 4500	1	
12	32650	a. 894 B 1635	Zuggabel Normalanhängung	1	V25 V30
13	33046	a. 1070 B 2160	Zuggabel Normalanhängung + Druckl.	1	V40 V50
14	33645	a. 1130 B 2160	Zuggabel Normalanhängung + Druckl.	1	V60
15	37410	a. 1204 B 2164	Zuggabel Normalanhängung + Druckl.	1	V80 V100 V120
16	34191	a. 1130 B 2160	Zuggabel Untenanhängung	1	V60
17	34199	a. 1204 B 2160	Zuggabel Untenanhängung	1	V80 V100 V120
18					
19					
20	32811		Zuggabel Kpl. Zuflaufbremse AVE 57	1	V40 1080 krit
21	33644		Zuggabel Kpl. Zuflaufbremse AVE 80	1	V50 1080 krit
22	33030		Zuggabel Kpl. Zuflaufbremse AVE 80	1	V60 1130 krit
23					
24	32669		Stütze Normalanhg. L = 1680	1	V25 V30 V40 V50
25	33160		Stütze Normalanhg. L = 1810	1	V60
26	33391		Stütze Normalanhg. L = 2020	1	V80 V100 V120
27	34182		Stütze Untenanhg.	1	V60
28	34202		Stütze Untenanhg.	1	V80 V100 V120
29					
30	33699		Stütze Zuflaufbr. L = 1680	1	V40-50
31	33698		Stütze Zuflaufbr. L = 1810	1	V60
32					
33	33982		6kt-Schr. 20 x 110	2	V25 V30
34	33983		6kt-Schr. 20 x 130	2	V40 V50 V60
35	33697		6kt-Schr. 24 x 130	2	V80 V100 V120

WICHTIG!

Bei Bestellungen von Ersatzteilen geben Sie bitte außer der Ersatzteilnummer stets Ihre Masch.-Nr. an.

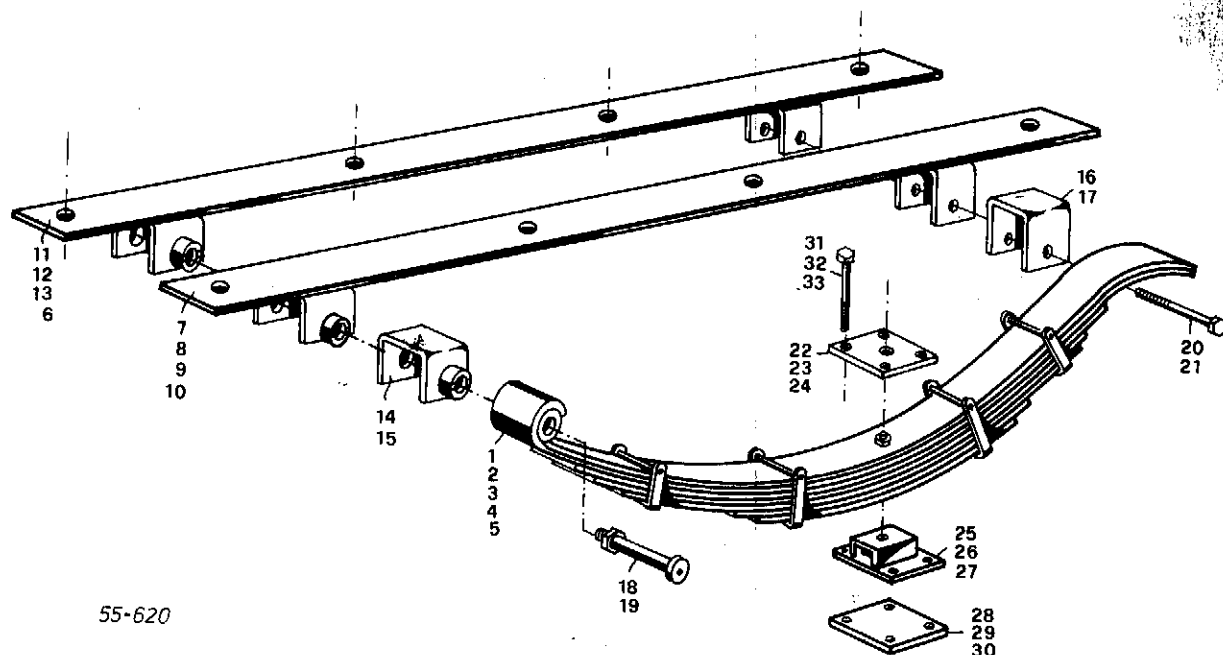

55-620

Bild Nr.	neu	Ersatzteile Nr. alt	Benennung	Stückz. pr. Gr.	Bemerkung
1	32662	41 00 10	Schleiffeder 70 x 10 - 7 Stw. 900	2	V 25 V 30
2	32806	40 03 02	Schleiffeder 80 x 10 - 10 Stw. 1090	2	V 40
3	33049	40 05 00	Schleiffeder 80 x 10 - 11 Stw. 1090	2	V 50
4	33055	40 05 03	Schleiffeder 80 x 10 - 14 Stw. 1090	2	V 60
5	33163	40 10 00	Schleiffeder 100 x 11 - 14 Stw. 1190	2	V 80
6	33162		Federaufnahme links	1	V 80
7	33161		Federaufnahme rechts	1	V 80
8	32664		Federaufnahme rechts	1	V 25 V 30
9	32791		Federaufnahme rechts	1	V 40
10	33172		Federaufnahme rechts	1	V 50 V 60
11	32663		Federaufnahme links	1	V 25 V 30
12	32795		Federaufnahme links	1	V 40
13	33173		Federaufnahme links	1	V 50 V 60
14	06049		Federschuh 20/24	2	V 25 V 30
15	32792		Federschuh 24/28	2	V 40 V 50 V 60
16	06050		Federgleit schuh	2	V 25 V 30
17	32793		Federgleit schuh	2	V 40 V 50 V 60
18	06025		Federbolzen 20/24	2	V 25 V 30
19	32794		Federbolzen 24/28	2	V 40 V 50 V 60
20	04204		6 Kt - Schr. 12 x 110	2	V 25 V 30
21	33141		6 Kt - Schr. 16 x 120	2	V 40 V 50 V 60
22	06056		Anschraubplatte 120 x 160 x 10	2	V 25 V 30
23	32810		Anschraubplatte 160 x 200 x 15	2	V 40
24	33047		Anschraubplatte 160 x 200 x 15	2	V 50 V 60
25	06053		Zwischenlage	2	V 25 V 30
26	32807		Zwischenlage	2	V 40
27	32594		Zwischenlage	2	V 50 V 60
28	06055		Anschraubplatte 120 x 160 x 10	2	V 25 V 30
29	32809		Anschraubplatte 160 x 200 x 15	2	V 40
30	33047		Anschraubplatte 160 x 200 x 15	2	V 50 V 60
31	33266		6 Kt - Schr. 16 x 180 D931 V	8	V 25 V 30
32	33142		6 Kt - Schr. 18 x 230 D931 V	8	V 40
33	33174		6 Kt - Schr. 20 x 240 D931 V	8	V 50

WICHTIG!

Bei Bestellungen von Ersatzteilen geben Sie bitte außer der Ersatzteilnummer stets Ihre Masch.-Nr. an.

Bild Nr.	Ersatzteile Nr.		Benennung	Stückz. pr. Gr.	Bemerkung
	neu	alt			
1	32662	41 00 10	Schleiffeder 70x10 - 7 Lagen Stw. 900	2	V25 V30
2	36147		Hauptlage m. Auge 1062	2	
3	36148		2. Federblatt 1000	2	
4	36149		3. " 810	2	
5	36150		4. " 670	2	
6	36151		5. " 520	2	
7	36152		6. " 370	2	
8	36153		7. " 220	2	
9	36061		Federschraube AM 12 x 80 D 4626	2	
10	32806	40 03 02	Schleiffeder 80x10 - 10 Lagen Stw. 1090	2	V40
11	36154		Hauptlage 1195	2	
12	36155		2. Federblatt 1315	2	
13	36156		3. " 1070	2	
14	36157		4. " 975	2	
15	36158		5. " 880	2	
16	36159		6. " 760	2	
17	36160		7. " 640	2	
18	36161		8. " 520	2	
19	36162		9. " 400	2	
20	36163		10. " 280	2	
21	36062		Federschraube AM 12 x 120 D 4626	2	
22	33049	40 05 00	Schleiffeder 80x10 - 11 Lagen Stw. 1090	2	V50
23	36164		Hauptlage 1208	2	
24	36165		2. Federblatt 1330	2	
25	36166		3. " 1080	2	
26	36167		4. " 975	2	
27	36168		5. " 880	2	
28	36179		6. " 780	2	
29	36170		7. " 680	2	
30	36171		8. " 580	2	
31	36172		9. " 480	2	
32	36173		10. " 380	2	
33	36174		11. " 280	2	
34	36063		Federschraube AM 12 x 125 D 4626	2	
35	33055	40 05 03	Schleiffeder 80x10 - 14 Lagen Stw. 1090	2	V60
36	36175		Hauptlage 1208	2	
37	36176		2. Federlage 1330	2	
38	36177		3. " 1215	2	
39	36178		4. " 1040	2	
40	36179		5. " 970	2	
41	36180		6. " 890	2	
42	36181		7. " 800	2	
43	36182		8. " 730	2	
44	36183		9. " 660	2	
45	36184		10. " 590	2	
46	36185		11. " 520	2	
47	36186		12. " 420	2	
48	36187		13. " 350	2	
49	36188		14. " 280	2	
50	36064		Federschraube AM 12 x 155 D 4626	2	
51	33163	40 10 00	Schleiffeder 100x11 - 14 Lagen Stw. 1190	2	V80
52	36189		Hauptlage 1298	2	
53	36190		2. Federlage 1465	2	
54	36191		3. " 1305	2	
55	36192		4. " 1170	2	
56	36193		5. " 1050	2	
57	36194		6. " 955	2	
58	36195		7. " 860	2	
59	36196		8. " 780	2	
60	36197		9. " 700	2	
61	36198		10. " 620	2	
62	36199		11. " 540	2	
63	36200		12. " 440	2	
64	36201		13. " 360	2	
65	36202		14. " 280	2	
66	36065		Federschraube AM 14 x 175 D 4626	2	

WICHTIG!

Bei Bestellungen von Ersatzteilen geben Sie bitte außer der Ersatzteilnummer stets Ihre Masch.-Nr. an.



Bild Nr.	neu	Ersatzteile Nr. alt	Benennung	Stückz. pr. Gr.	Bemerkung
1					
2					
3	34858		Blatfeder 100 x 10 - 11 Stw. 1050	2	V60 bis 13,5 / 75 - 17
4	33401		Blatfeder 100 x 12 - 10 Stw. 1320	2	V60 bei 15,0 / 70 - 18
5	33685		Blatfeder 100 x 13 - 9 Stw. 1320	2	V80
6	33988		Blatfeder 100 x 13 - 11 Stw. 1320	2	V100
7	33989		Blatfeder 100 x 13 - 14 Stw. 1320	2	V120
8					
9					
10	33409		Achsbock	2	V60
11	33654		Achsbock	2	V80
12	33383		Achsbock	2	V100 V120
13	33635		6 Kt.-Schr. 24 x 240	16	V60 V80 V100
14	34543		6 Kt.-Schr. 24 x 290	16	V120
15	33413		Federführung	4	V60 V80 V100
16	33388		Federführung	4	V120
17	33415		Gummiplatte 95 x 150 x 15	4	
18	33216		6 Kt. Mutter M24 x 1,5 D 914	4	
19	33412		Bremsachse Spur 1750	2	V60
20	33653		Bremsachse Spur 1750	2	V80
21	34530	38529	Bremsachse Spur 2015	2	V100
22	34542	38529	Bremsachse Spur 2015	2	V120
23	37215		6 Kt.-Schraube 24 x 1,5 x 220 D 960 - 88 V	8	V60 ab:
	33398		Bügel schraube 24 x 300	4	V60
24	37214		6 Kt.-Schraube 24 x 1,5 x 240 D 960 - 88 V	8	V80 V100 ab:
	33683		Bügel schraube 24 x 360	4	V80 V100
25	37213		6 Kt.-Schraube 24 x 1,5 x 280 D 960 - 88 V	8	V120 ab:
	34016		Bügel schraube 24 x 400	4	V120
26	33290		Lagerwelle 50 x 260	2	V60
27	33646		Lagerwelle 70 x 285	2	V80 V100 V120
28	13098		Lasche	2	V60
29	33648		Lasche	2	V80 V100 V120
30	38033		Lagerbock	2	V60 ab:
	33299		Lagerbock m. Buchsen	2	V60
31	37197		Lagerbock m. Buchsen	2	V80, V100, V120 ab:
	33687		Lagerbock m. Buchsen	2	V80, V100, V120
32	37199		Platte 180 x 220 x 30	2	V60 ab:
	33446		Platte 160 x 180 x 20	2	V80
33	37199		Platte 180 x 220 x 30	2	V80, V100, V120 ab:
	33682		Platte 180 x 180 x 30	2	V80, V100, V120
34	30287		Buchse 50 x 55 x 54	4	V60
35	33647		Buchse 70 x 85 x 70	4	V80, V100, V120

WICHTIG!

Bei Bestellungen von Ersatzteilen geben Sie bitte außer der Ersatzteilnummer stets Ihre Masch.-Nr. an.

1	34 856	24 80 12	Blattfeder	100 x 10 - 8 Lagen, Stw. 1050	2	V 40
2	36 072		1. Federblatt	1230	2	
3	36 073		2. "	1230	2	
4	36 074		3. "	1230	2	
5	36 075		4. "	1230	2	
6	36 076		5. "	870	2	
7	36 077		6. "	700	2	
8	36 078		7. "	530	2	
9	36 079		8. "	360	2	
10	36 086		Federschraube	AM 16 x 100 D 4626	2	
11	34 857	24 80 13	Blattfeder	100 x 10 - 9 Lagen, Stw. 1050	2	V 50
12	36 080		1. Federblatt	1230	2	
13	36 081		2. "	1230	2	
14	36 082		3. "	1230	2	
15	36 083		4. "	1230	2	
16	36 084		5. "	870	2	
17	36 085		6. "	730	2	
18	36 086		7. "	600	2	
19	36 087		8. "	470	2	
20	36 088		9. "	340	2	
21	36 087		Federschraube	AM 16 x 110 D 4626	2	
22	34 858	24 80 14	Blattfeder	100 x 10 - 11 Lagen, Stw. 1050	2	V 60 bis 13,5/75 - 17
23	36 089		1. Federblatt	1230	2	
24	36 090		2. "	1230	2	
25	36 091		3. "	1230	2	
26	36 092		4. "	1230	2	
27	36 093		5. "	870	2	
28	36 094		6. "	780	2	
29	36 095		7. "	690	2	
30	36 096		8. "	600	2	
31	36 097		9. "	500	2	
32	36 098		10. "	410	2	
33	36 099		11. "	320	2	
34	36 088		Federschraube	AM 16 x 130 D 4626	2	
35	33 406	24 80 09	Blattfeder	100 x 12 - 10 Lagen, Stw. 1320	2	V 60 bei 15,0/70 - 18
36	36 100		1. Federblatt	1500	2	
37	36 101		2. "	1500	2	
38	36 102		3. "	1500	2	
39	36 103		4. "	1500	2	
40	36 104		5. "	1100	2	
41	36 105		6. "	960	2	
42	36 106		7. "	820	2	
43	36 107		8. "	680	2	
44	36 108		9. "	540	2	
45	36 109		10. "	400	2	
46	36 069		Federschraube	AM 16 x 140 D 4626	2	
47	33 685	24 80 06	Blattfeder	100 x 13 - 9 Lagen, Stw. 1320	2	V 80
48	36 110		1. Federblatt	1500	2	
49	36 111		2. "	1500	2	
50	36 112		3. "	1500	2	
51	36 113		4. "	1500	2	
52	36 114		5. "	1100	2	
53	36 115		6. "	930	2	
54	36 116		7. "	760	2	
55	36 117		8. "	580	2	
56	36 118		9. "	400	2	
57	36 069		Federschraube	AM 16 x 140 D 4626	2	
58	33 988	24 80 07	Blattfeder	100 x 13 - 11 Lagen, Stw. 1320	2	V 100
59	36 119		1. Federblatt	1500	2	
60	36 120		2. "	1500	2	
61	36 121		3. "	1500	2	
62	36 122		4. "	1500	2	
63	36 123		5. "	1100	2	
64	36 124		6. "	980	2	
65	36 125		7. "	860	2	
66	36 126		8. "	740	2	
67	36 127		9. "	620	2	
68	36 128		10. "	490	2	
69	36 129		11. "	360	2	
70	36 020		Federschraube	AM 16 x 165 D 4626	2	
71	33 989	24 80 08	Blattfeder	100 x 13 - 14 Lagen, Stw. 1320	2	V 120
72	36 130		1. Federblatt	1500	2	
73	36 131		2. "	1500	2	
74	36 132		3. "	1500	2	
75	36 133		4. "	1500	2	
76	36 134		5. "	1100	2	
77	36 135		6. "	1020	2	
78	36 136		7. "	940	2	
79	36 137		8. "	860	2	
80	36 138		9. "	780	2	
81	36 139		10. "	700	2	
82	36 140		11. "	590	2	
83	36 141		12. "	500	2	
84	36 142		13. "	410	2	
85	36 143		14. "	320	2	
86	36 074		Federschraube	AM 16 x 205 D 4626	2	

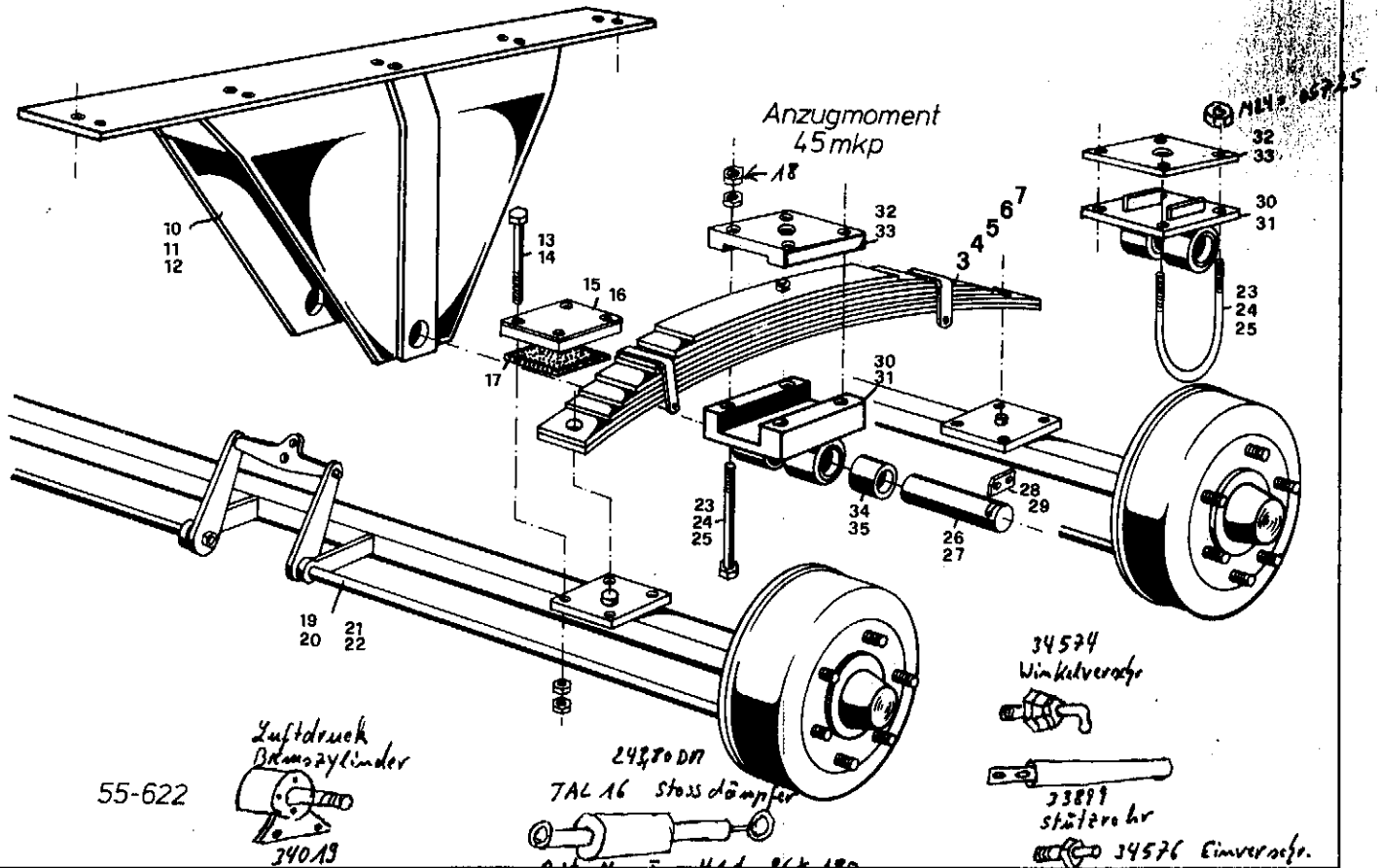
Bei Bestellungen von Ersatzteilen geben Sie bitte außer der Ersatzteilnummer
stets Ihre Masch.-Nr. an.

55-624

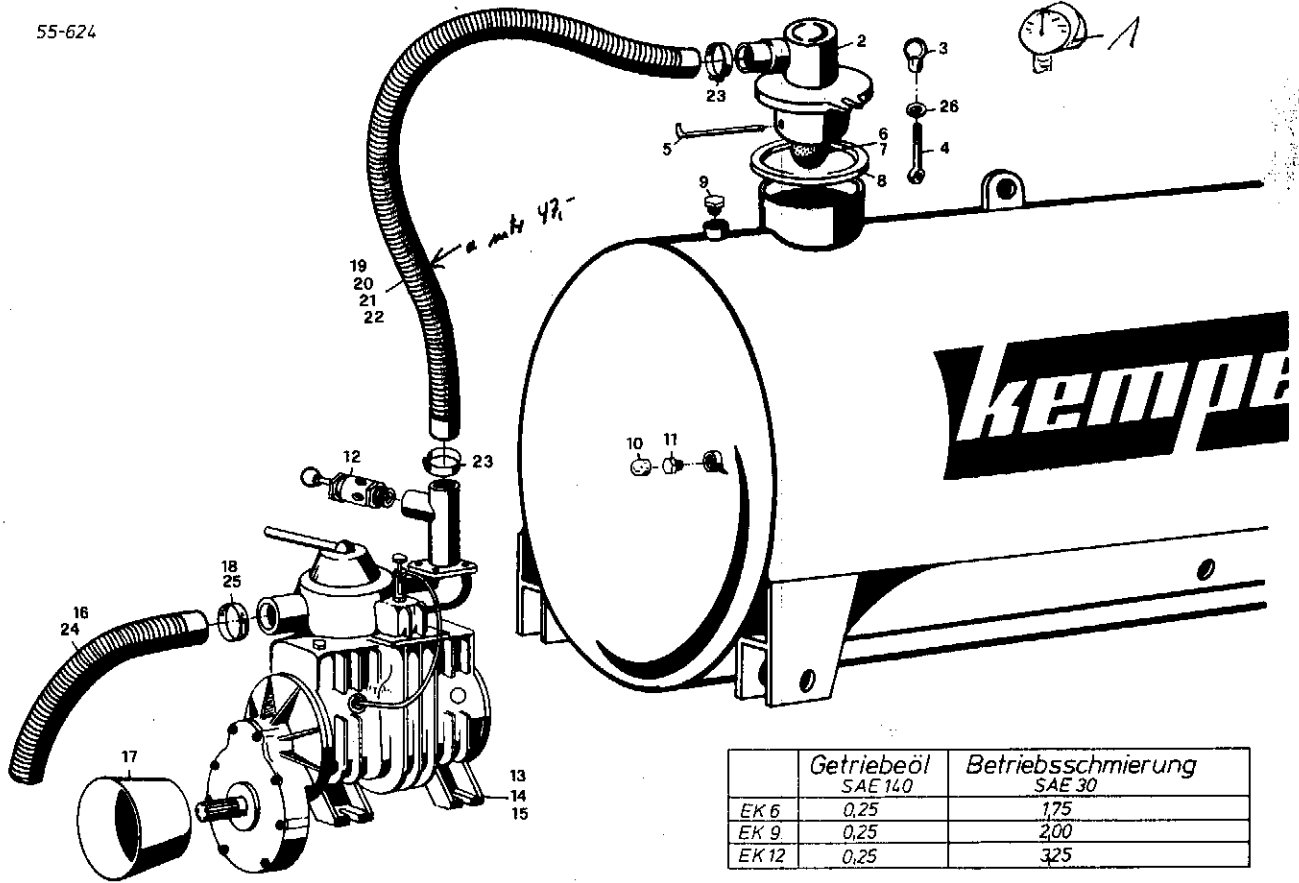

	Getriebeöl SAE 110	Betriebsschmierung SAE 30
EK 6	0,25	1,75
EK 9	0,25	2,00
EK 12	0,25	3,25

Bild Nr.	neue	Ersatzteile Nr. alt	Benennung	Stückz. pr. Gr.	Bemerkung
1	33293	43378	Manometer 1/2" Gewinde	1	
2	32754		Domdeckel	1	
3	35205		Ringmutter H16	2	
4	35204		Rugenschraube 16x120	2	
5	32320		Bolzen	1	
6	33059		Ventilkugel φ 95	1	EK 12
7	33060		Ventilkugel φ 105	1	EK 6 EK 9
8	32323		Profil - Schnurring 260 x 300	1	
9	35207		Stopfen 1 1/2"	1	
10	35202		Schutzkappe	x	
11	35203		Yschl - Schraube 24 x 1,5	x	
12	35201		Überdruckventil	1	
13	34713		Kompressor EK 6	1	
14	34714		Kompressor EK 9	1	
15	34715		Kompressor EK 12	1	
16	35817		Schlauch 75 x 460	1	EK 9 + EK 12
17	35816		Schutztopf	1	
18	35818		Schlauchschelle	2	EK 9 + EK 12
19	35981		Saug - Druckschlauch 1600 60 Ø	x	Behälter φ 1100 → 2000 Liter
20	35982		Saug - Druckschlauch 1750 60 Ø	x	" 1250 4000 - 5000 Liter
21	35983		Saug - Druckschlauch 1900 60 Ø	x	" 1400 6000
22	35984		Saug - Druckschlauch 2100 60 Ø	x	" 1600 8000 - 12000 Liter
23	34720		Schlauchschelle	2	
24	36447		Schlauch 60 x 460	1	EK 6
25	36448		Schlauchschelle	1	EK 6
26	05503		Scheibe 19 D 125 V	2	
27	36496		Domdeckel für Luft rührer		
28	40376		Domdeckel für 150 Ø Kugel		

WICHTIG!

Bei Bestellungen von Ersatzteilen geben Sie bitte außer der Ersatzteilnummer stets Ihre Masch.-Nr. an.

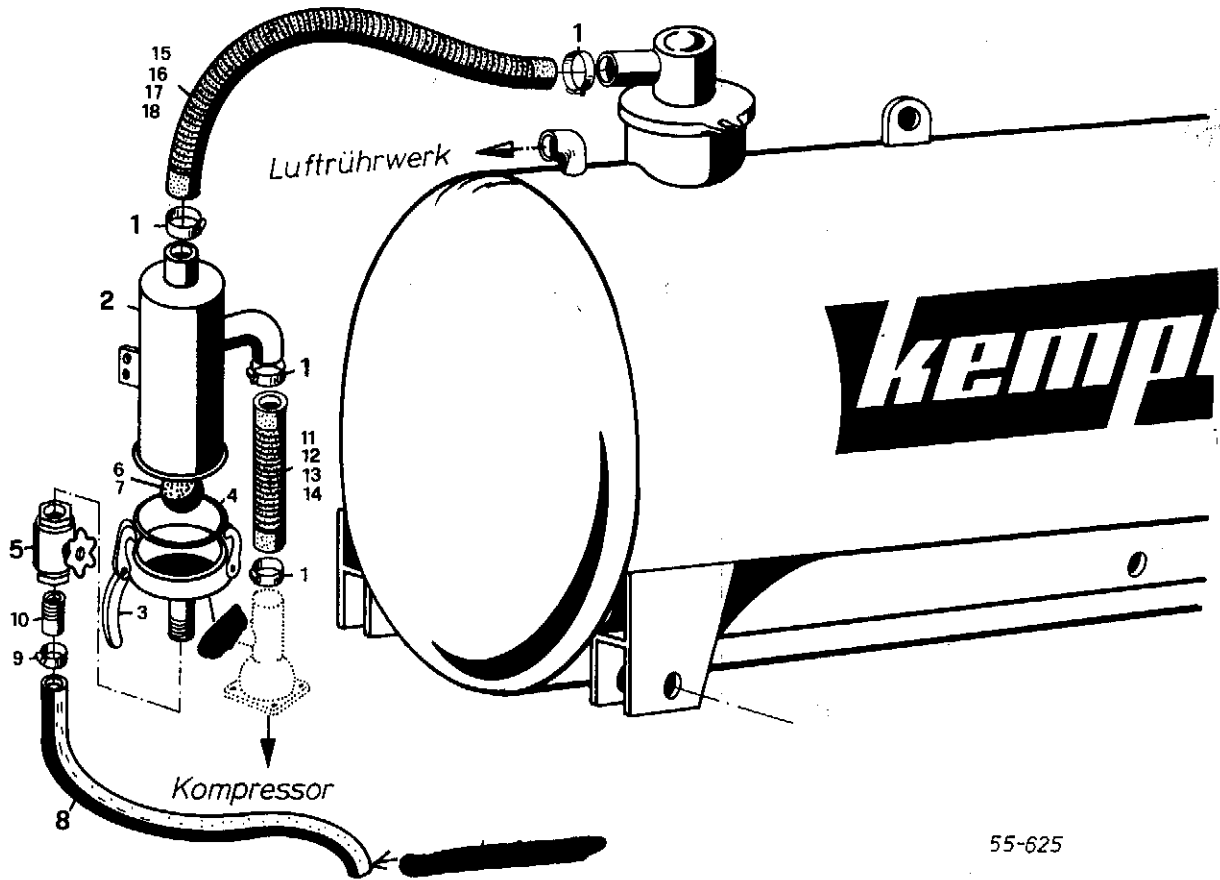

55-625

Bild Nr.	neu	Ersatzteile Nr. alt	Benennung	Stückz. pr. Gr.	Bemerkung
1	34720		Schlauchschele 72	4	
2	33039		Vorabschneider	1	
3	33043		Abschlußtopf	1	
4	34980		O-Ring 170 x 15	1	
5	33145		Durchgangsventil	1	
6	33059		Ventilkugel ϕ 95	1	für Kompr. EK 12
7	33060		Ventilkugel ϕ 105	1	für Kompr. EK 6 + EK 9
8	33144		Schlauch innen 30 x 850	1	
9	32757		Schlauchschele	1	
10	33042		Rohrstutzen 1" x 50	1	
11	35993		Spiralschlauch 60 x 400	1	
12			Spiralschlauch 60 x 800 Lg.	1	800 Ltr.
13			Spiralschlauch 60 x	1	
14			Spiralschlauch 60 x	1	
15			Spiralschlauch 60 x	1	
16			Spiralschlauch 60 x	1	
17			Spiralschlauch 60 x	1	
18			Spiralschlauch 60 x 1900 Lg.	1	8000 Ltr.

WICHTIG!

Bei Bestellungen von Ersatzteilen geben Sie bitte außer der Ersatzteilnummer stets Ihre Masch.-Nr. an.

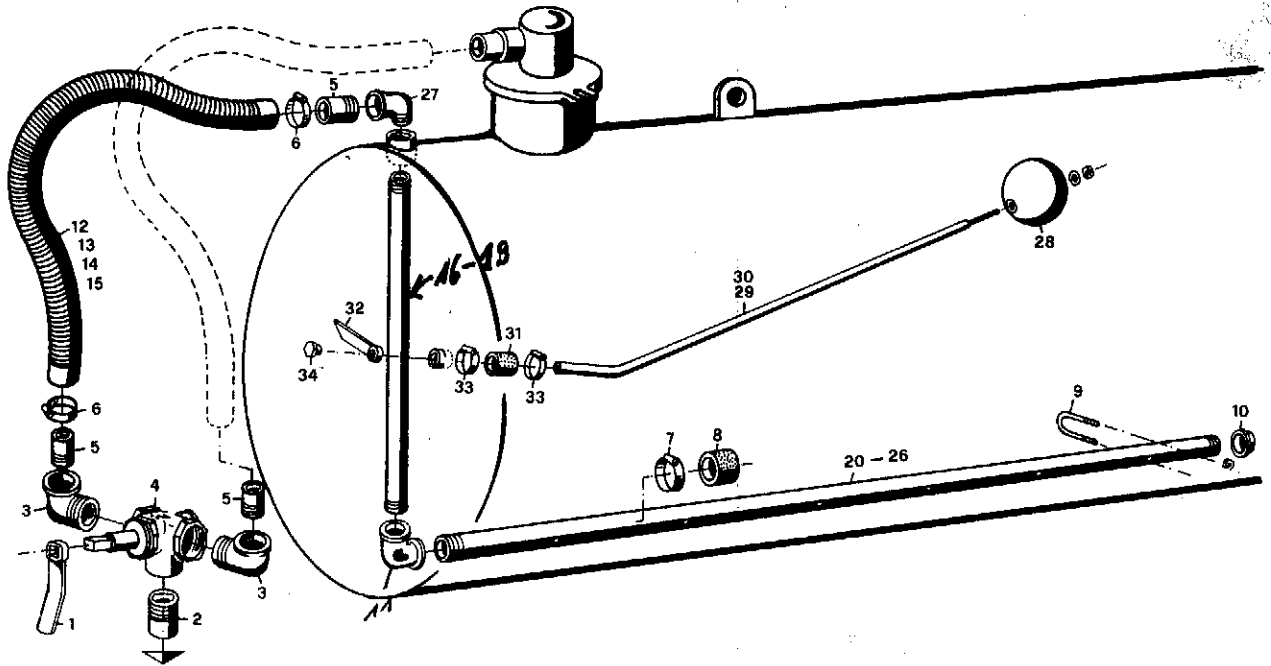

⊗ Luftrührwerke Kpl.

Bild Nr.	Ersatzteile Nr. neu	alt	Benennung	Stückz. pr. Gr.	Bemerkung
1	33044	x	Hebel	1	
2	33022	x	Rohrdoppel 2" x 120	1	
3	33020	x	Winkel 2" A4	2	
4	33015	x	Dreiwegehahn 2"	1	
5	33013	x	Einschraubstutzen 2" x 75	3	
6	34720	x	Schlauchschele 5 72	2	
7	32896	x	Schlauchschele	9	
8	32895	x	Dichtungsstück	9	
9	32898	x	Bügel schraube	1	
10	32986	x	Kappe 1 1/2" T2	1	
11	32981	x	Winkel 1 1/2" A1	1	
12	33016	⊗	Schlauch	1	V25 V30
13	33017	⊗	Schlauch AL50 Lg.	1	V40 V50
14	33018	⊗	Schlauch	1	V60
15	33019	⊗	Schlauch	1	V80 V100 V120
16	32993	⊗	Rohr 1015	1	V25 V30
17	32893	⊗	Rohr 1165	1	V40 V50
18	32994	⊗	Rohr 1315	1	V60
19	32995	⊗	Rohr 1515	1	V80 V100 V120
20	32987	⊗	Rohr 2350	1	V25
21	32988	⊗	Rohr 2850	1	V30 V40
22	32894	⊗	Rohr 3600	1	V50
23	32989	⊗	Rohr 3450	1	V60
24	32990	⊗	Rohr 3390	1	V80
25	32991	⊗	Rohr 4390	1	V100
26	32992	⊗	Rohr 5190	1	V120
27	33021	⊗	Winkel 2" x 1 1/2" - A4	1	
28	32749		Schwimmer	1	
29	32744		Schwimmerstange V25 - V50	1	
30	33156		Schwimmerstange V60 - V120	1	
31	32748		Dichtungsstück 37 x 80	1	
32	32745		Anzeiger	1	
33	32757		Schlauchschele 25 - 40	2	
34	35203		Vschl. Schraube 24 x 1,5	1	
35					
36					
37					

WICHTIG!

Bei Bestellungen von Ersatzteilen geben Sie bitte außer der Ersatzteilnummer stets Ihre Masch.-Nr. an.

Schieber - Gewindeanschl.

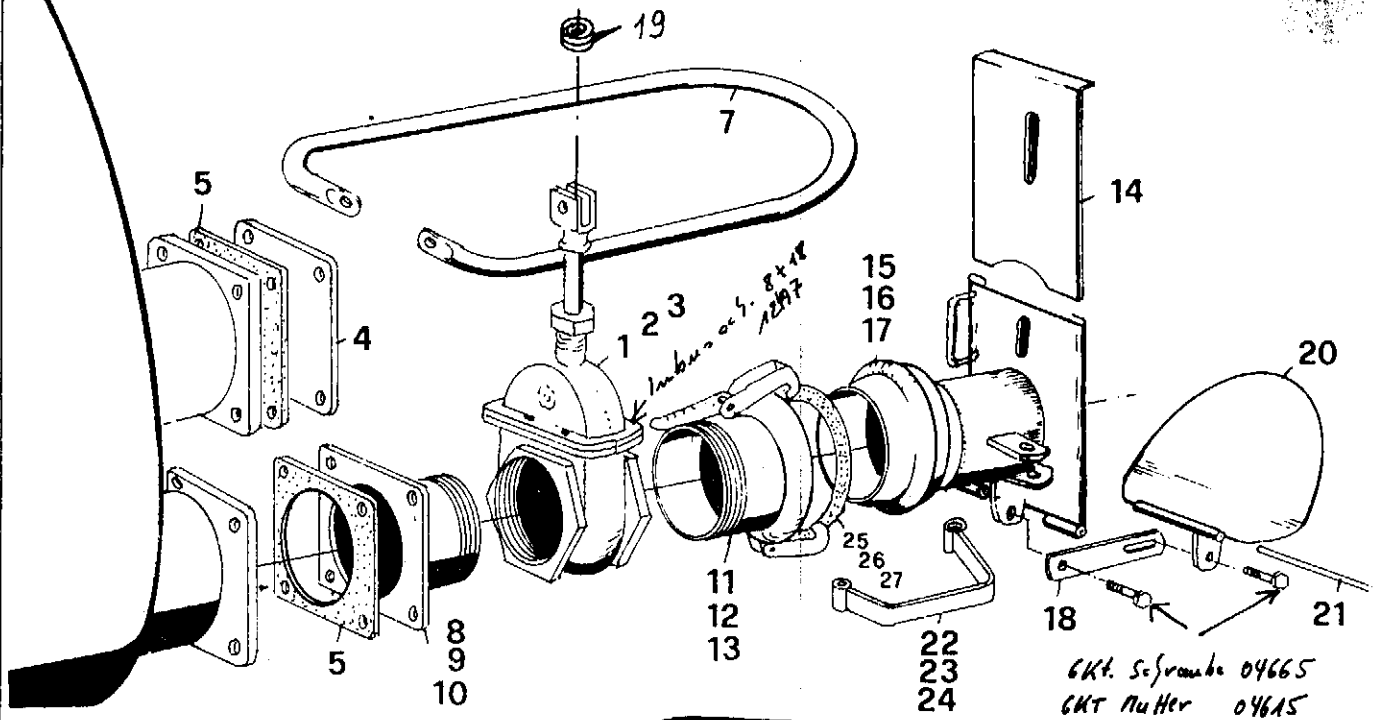
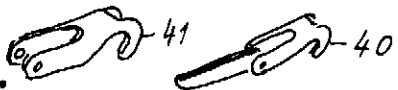

Schieber kompl. alle Größen

Bild Nr.	Ersatzteile Nr.		Benennung	Stückz. pr Gr.	Bemerkung
	neu	alt			
1	34967		Schieber 4" Gewindeanschluß	1	? nicht mehr lieferbar
2	34968		Schieber 5" Gewindeanschluß	1	
3	34969		Schieber 6" Gewindeanschluß	1	
4	32499		Flansch	1	
5	32498		Flanschdichtung 200 x 200 x 4	2	
6	35549		Schutzkappe M16	4	
7	34966		Schutzbügel	1	
8	32631		Stützen 4" 100 φ	1	
9	32632		Stützen 5" 120 φ	1	
10	32633		Stützen 6" 150 φ	1	
11	34972		Kupplung 4" 115	1	
12	34973		Kupplung 5" 140	1	
13	34974		Kupplung 6" 160	1	
14	32328		Schieber	1	
15	32567		Verteiler 4"	1	
16	32568		Verteiler 5"	1	
17	32569		Verteiler 6"	1	
18	32322		Lasche	1	
19	43324	20 x 32 x 7	Dichtung für Schieber mit Überwurfmutter	1	1 Satz = 3 Stk.
20	32334		Prallblech	1	
21	32327		Bolzen	1	
22	32561		Bügel 4"	1	
23	32562		Bügel 5"	1	
24	32563		Bügel 6"	1	
25	34978		O-Ring 120 x 12 für 4"	1	
26	34979		O-Ring 140 x 15 für 5"	1	
27	34980		O-Ring 170 x 15 für 6"	1	
40	44879		Scharnier kompl	1	
41	44880		Scharnierhaken	2	

WICHTIG!

Bei Bestellungen von Ersatzteilen geben Sie bitte außer der Ersatzteilnummer stets Ihre Masch.-Nr. an.

Gewindeanschl.

Flanschanschl.



Bild Nr.	Ersatzteile Nr.		Benennung	Stückz. pr. Gr.	Bemerkung
	neu	alt			
1	34967		Schieber 4" Gewindeanschluß	1	Zweit mehr lieferbar
2	34968		Schieber 5" Gewindeanschluß	1	
3	34969		Schieber 6" Gewindeanschluß	1	
19	43324	20x32x7	Dichtung für Schieber mit Überwurfmutter	1	1 Satz = 3 stck.
51	41896		Schieber 4" Flanschanschluß	1	Zweit mehr lieferbar
52	41897		Schieber 5" Flanschanschluß	1	
53	41898		Schieber 6" Flanschanschluß	1	
69	43325	20x28x7	Dichtung für Schieber mit Innengewinde	1	
70	43326		O-Ring 158, M x 6,99	2	
71	51282		Schieberstange	1	[Redacted]
72	51283		Gabel	1	
73	51284		Bügel für Reparaturen	1	[Redacted]
74	04225		6kt-Schraube M8 x 25 D933-V	2	
75	03734		Federring	2	
76	51285		Schieber-Einsatz 4"	1	[Redacted]
77	51286		Schieber-Einsatz 5"	1	
78	51287		Schieber-Einsatz 6"	1	
79	51288		Überwurfschraube	1	
80	51289		Überwurfmutter	1	

WICHTIG!

Bei Bestellungen von Ersatzteilen geben Sie bitte außer der Ersatzteilnummer stets Ihre Masch.-Nr. an.

Schieber - Flanschanschl.

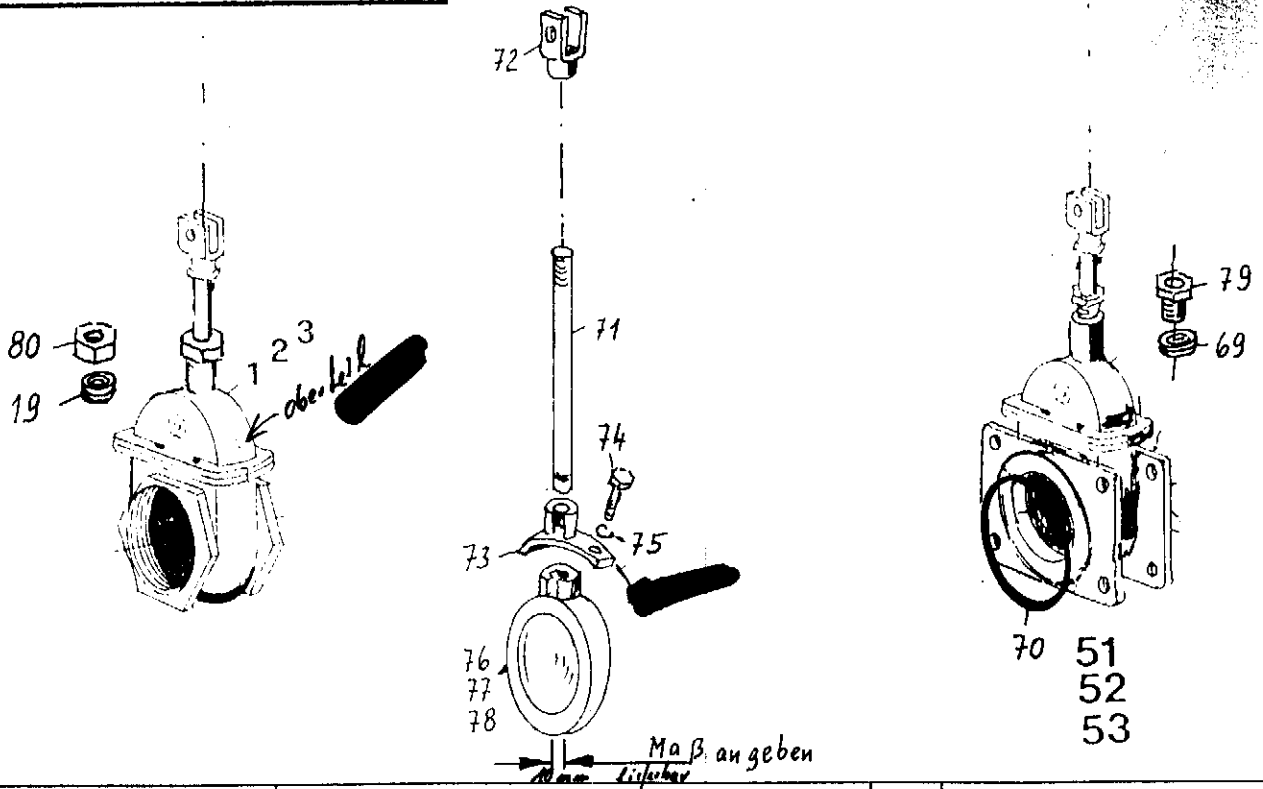

Bild Nr.	ersatzteile Nr. neu	ersatzteile Nr. alt	Benennung	Stückz. pr. Gr.	Bemerkung
51	41896		Schieber 4" Flanschanschluß	1	
52	41897		Schieber 5" Flanschanschluß	1	
53	41898		Schieber 6" Flanschanschluß	1	
4	32499		Flansch	1	
5	32498		Flanschdichtung 200 x 200 x 4	2	
6	35549		Schutzkappe M 16	4	
7	34966		Schutzbügel	1	
58	42681		Stutzen 4" 100 φ	1	nicht lieferbar
59	42682		Stutzen 5" 120 φ	1	"
60	42684		Stutzen 6" 150 φ	1	"
61	41978		Kupplung 4"	1	
62	41979		Kupplung 5"	1	
63	41980		Kupplung 6"	1	
14	32328		Schieber	1	
15	32567		Verteiler 4"	1	
16	32568		Verteiler 5"	1	
17	32569		Verteiler 6"	1	
18	32322		Lasche	1	
19				1	
20	32334		Prallblech	1	
21	32327		Bolzen	1	
22	32561		Bügel 4"	1	
23	32562		Bügel 5"	1	
24	32563		Bügel 6"	1	
25	34978		O-Ring 120 x 12 für 4"	1	
26	34979		O-Ring 140 x 15 für 5"	1	
27	34980		O-Ring 170 x 15 für 6"	1	
40	44879		Scharnier komplett	1	
41	44880		Scharnierhaken	2	
69	43325	20 x 28 x 7	Dichtung für Flanschschieber mit Innengew.	1	
70	43326		O-Ring " " " 159,11 x 6,99	2	

WICHTIG!

Bei Bestellungen von Ersatzteilen geben Sie bitte außer der Ersatzteilnummer stets Ihre Masch.-Nr. an.

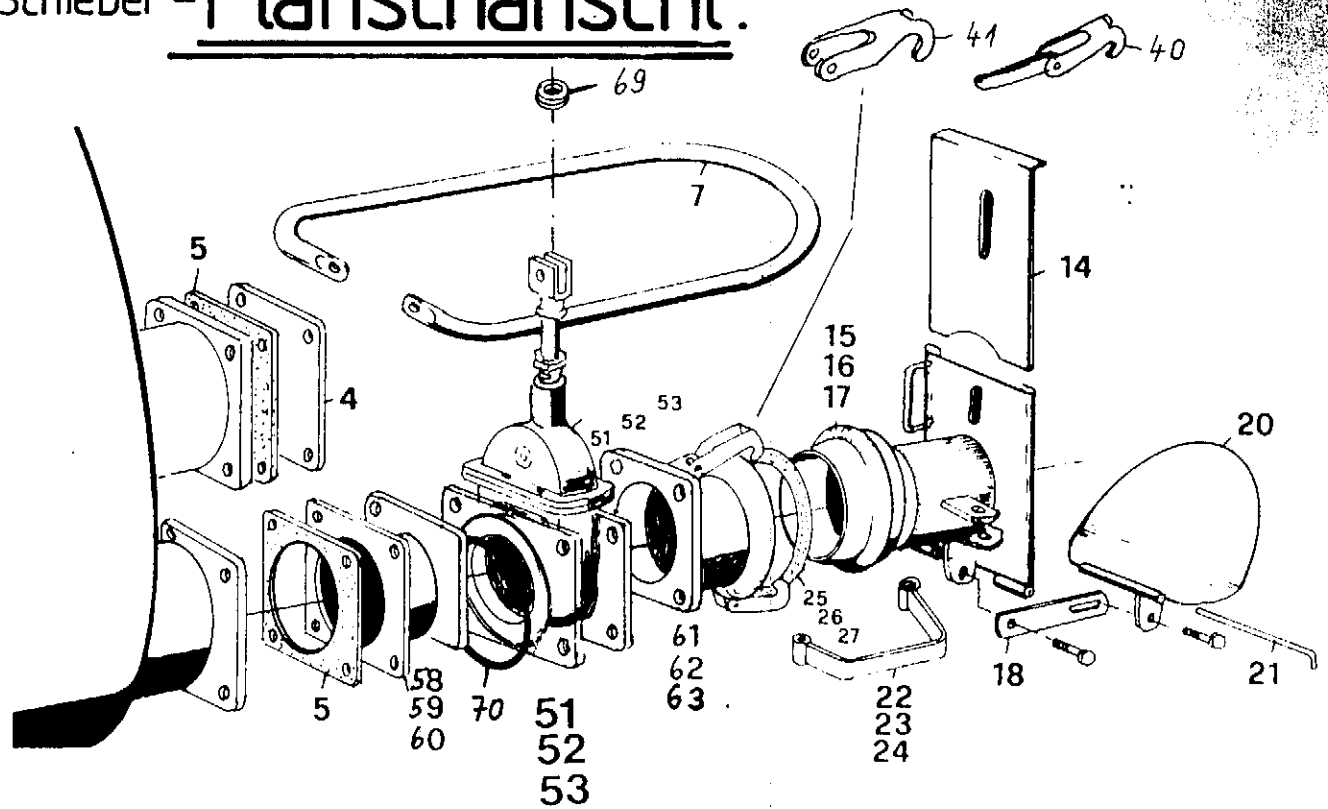
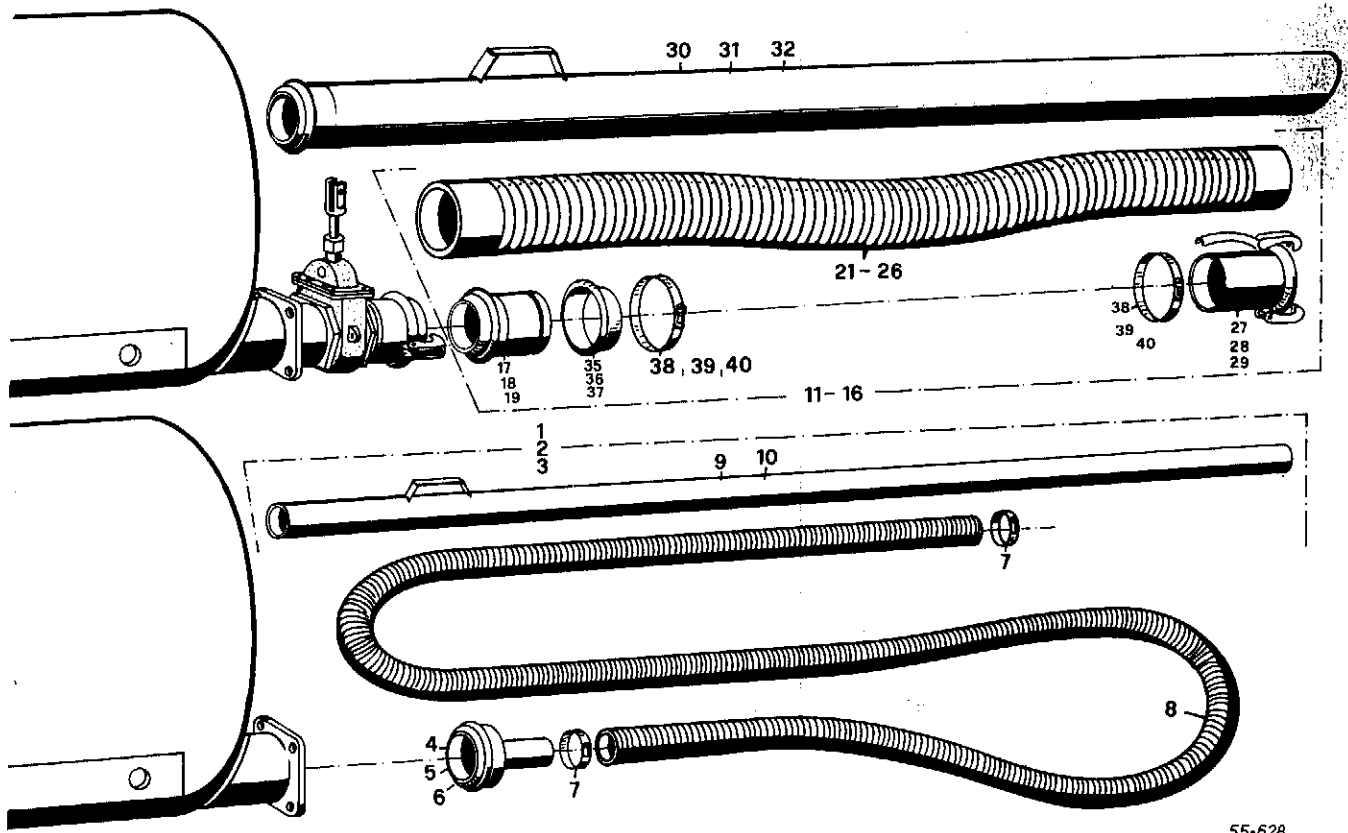

55-628

Bild Nr.	neue Ersatzteile Nr.	alte Ersatzteile Nr.	Benennung	Stückz. pr. Gr.	Bemerkung
1	35913		Handrührlanze kpl. 4"	1	
2	35914		Handrührlanze kpl. 5"	1	
3	35915		Handrührlanze kpl. 6"	1	
4	35909		Kupplungsstück 4"	1	
5	35911		Kupplungsstück 5"	1	
6	35912		Kupplungsstück 6"	1	
7	32896		Schelle 40-60	2	
8	35910		Schlauch 50 x 5000	1	
9	35908		Rührlanzenrohr 50 Ø L = 4000	1	
10	35907		Rührlanzenrohr 50 Ø L = 6000	1	Sonder
11	35130		Schlauch kpl. 4" x 2000	1	
12	35131		Schlauch kpl. 5" x 2000	1	
13	35918		Schlauch kpl. 6" x 2000	1	
14	35916		Schlauch kpl. 4" x 3000	1	
15	35917		Schlauch kpl. 5" x 3000	1	
16	35132		Schlauch kpl. 6" x 3000	1	
17	35121		M - Kupplung 4"	1	
18	35122		M - Kupplung 5"	1	Verstärkt
19	35123		M - Kupplung 6"	1	
20					
21	35115		Spiral - Saugschlauch 4" x 2000 110 innen	1	
22	35116		Spiral - Saugschlauch 5" x 2000 116 innen	1	
23	35921		Spiral - Saugschlauch 6" x 2000	1	
24	35919		Spiral - Saugschlauch 4" x 3000	1	
25	35920		Spiral - Saugschlauch 5" x 3000	1	
26	35117		Spiral - Saugschlauch 6" x 3000	1	
27	35118		MT - Kupplung 4"	1	
28	35119		MT - Kupplung 5"	1	
29	35120		MT - Kupplung 6"	1	Verstärkt
30	35124		Saugrohr 4" x 3000	1	
31	35125		Saugrohr 5" x 3000	1	
32	35126		Saugrohr 6" x 3000	1	
35	37954		Klemmring 4"	1	
36	37955		Klemmring 5"	1	
37	37956		Klemmring 6"	1	
38	35127		Schlauchschelle 4" 116 x 20	2	
39	35128		Schlauchschelle 5" 138 x 20	2	
40	35129		Schlauchschelle 6" 175 x 20	2	



Bild Nr.	Ersatzteile Nr.		Benennung	Stückz. pr. Gr.	Bemerkung
	neu	alt			
1	35945		Seitenverteiler 4" 100 φ	1	
2	35946		Seitenverteiler 5" 125 φ	1	
3	35947		Seitenverteiler 6" 150 φ	1	
4	35948		Bogen 45° 4"	1	
5	35949		Bogen 45° 5"	1	
6	35950		Bogen 45° 6"	1	
7	35951		Bogen 90° 4"	1	
8	35952		Bogen 90° 5"	1	
9	35953		Bogen 90° 6"	1	
10	35954		Reduktion 6" - 5"	1	
11	35955		Reduktion 6" - 4"	1	
12	35956		Reduktion 5" - 4"	1	
13	35957		Erweiterung 4" - 5"	1	
14	35958		Erweiterung 4" - 6"	1	
15	35959		Erweiterung 5" - 6"	1	
16	35819		Verlängerungsrohr 4" - 2000	1	
17	35820		Verlängerungsrohr 5" - 2000	1	
18	35941		Verlängerungsrohr 6" - 2000	1	
19	35942		Verlängerungsrohr 4" - 3000	1	
20	35943		Verlängerungsrohr 5" - 3000	1	
21	35944		Verlängerungsrohr 6" - 3000	1	
22	34978		O-Ring 120 x 12 4"	1	
23	34979		O-Ring 140 x 15 5"	1	
24	34980		O-Ring 170 x 15 6"	1	
25					
26	37960		Universalverteiler m. Gummidüse 5"	1	
27	43881		" " " 6"	1	
28	36934		Gummidüse 139-56 5"	1	
29	36935		Schlauchschelle	1	
30	43882		Gummidüse 6"	1	

WICHTIG!

Bei Bestellungen von Ersatzteilen geben Sie bitte außer der Ersatzteilnummer stets Ihre Masch.-Nr. an.

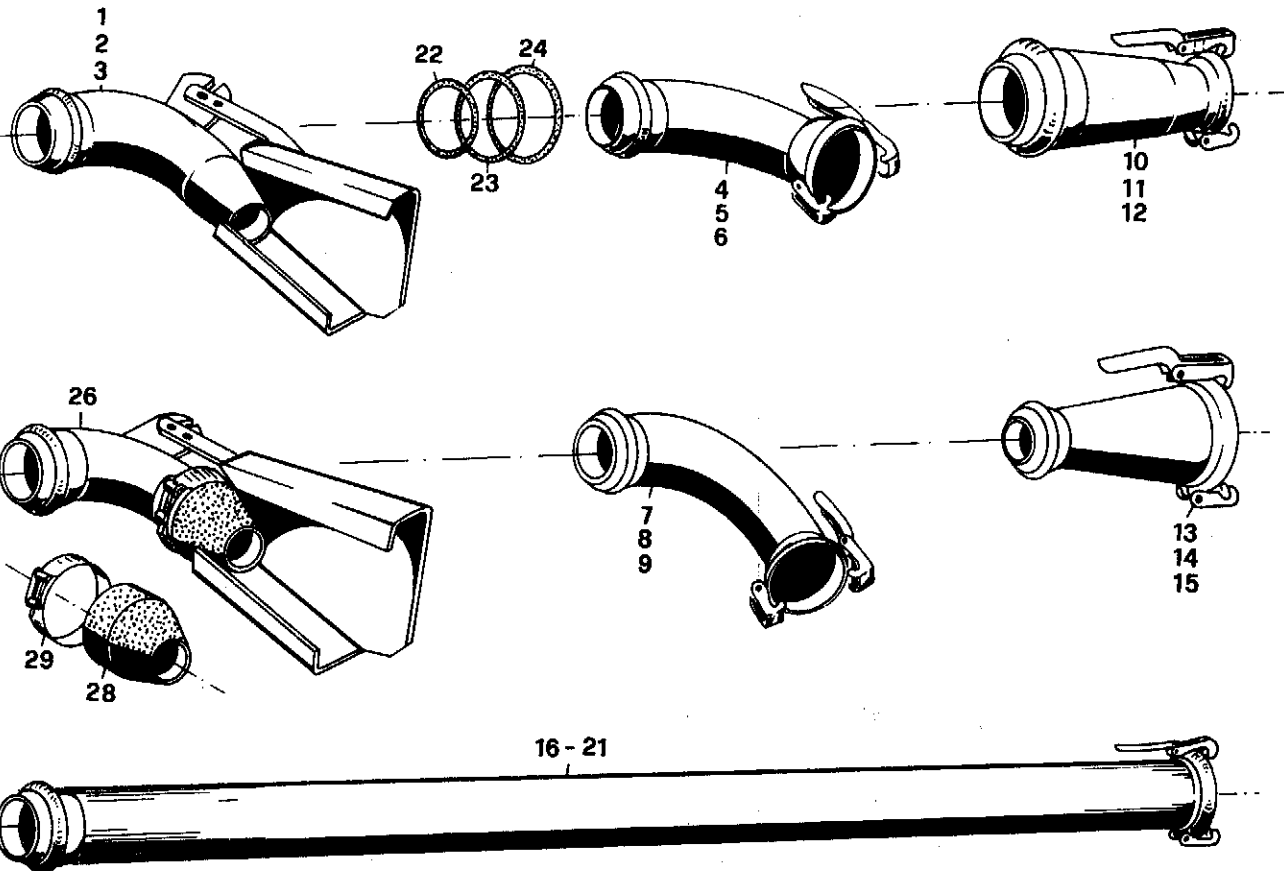

Bild Nr.	Ersatzteile Nr.		Benennung	Stückz. pr. Gr.	Bemerkung
	neu	alt			
1	32691		Zugrohr	1	
2	32692		Führung	2	
3	32680		Winkelhebel	1	
4	07569		Handgriff	1	
5	32762		Zugrohr 27 x 615	1	V25 V30
6	32763		Zugrohr 27 x 540	1	"
7	32764		Zugrohr 27 x 490	1	"
8	32687		Zugrohr 27 x 780	1	V40 V50
9	32688		Zugrohr 27 x 730	1	"
10	32689		Zugrohr 27 x 680	1	"
11	32778		Zugrohr 27 x	1	V60
12	32779		Zugrohr 27 x	1	"
13	32780		Zugrohr 27 x 730	1	"
14	34444		Zugrohr 27 x 990	1	V80 V100 V120
15	32679		Hebel	1	" " "
16	32678		Stütze	1	" " "
17	32760		Verstellrohr 27 x 3800	1	V25
18	32261		Verstellrohr 27 x 4300	1	V30 V40 S30 S40
19	32690		Verstellrohr 27 x 5300	1	V50 S50
20	32774		Verstellrohr 27 x 4900	1	V60 S60
21	34137		Verstellrohr 27 x 4300	1	V80 S80
22	34138		Verstellrohr 27 x 5300	1	V100 S100
23	34139		Verstellrohr 27 x 6300	1	V120 S120
24	02012		Handgriff	1	
25	34124		Hebel	1	
26	34125		Hebel	1	
27	34121		Hebelarm	1	
28	34443		Isolator	2	
29	34114		Hebel	1	
30	34113		Führung	1	
31	02010		Drachstiel 5 x 2700	1	
32	04087		Druckfeder 13 x 2 x 35	1	
33	04094		Zugfeder	1	
34	04078		Stellrohr	1	
35	33622		Verstellrohr	1	

WICHTIG!

Bei Bestellungen von Ersatzteilen geben Sie bitte außer der Ersatzteilnummer stets Ihre Masch.-Nr. an.

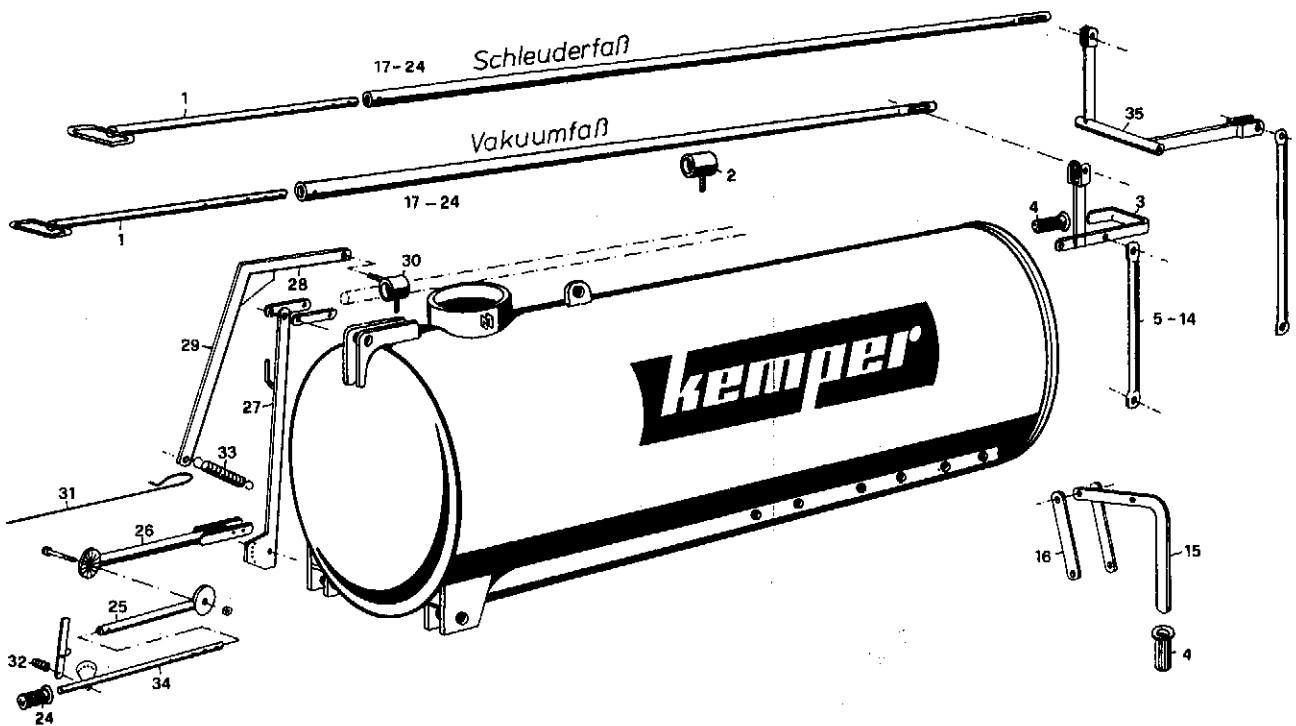
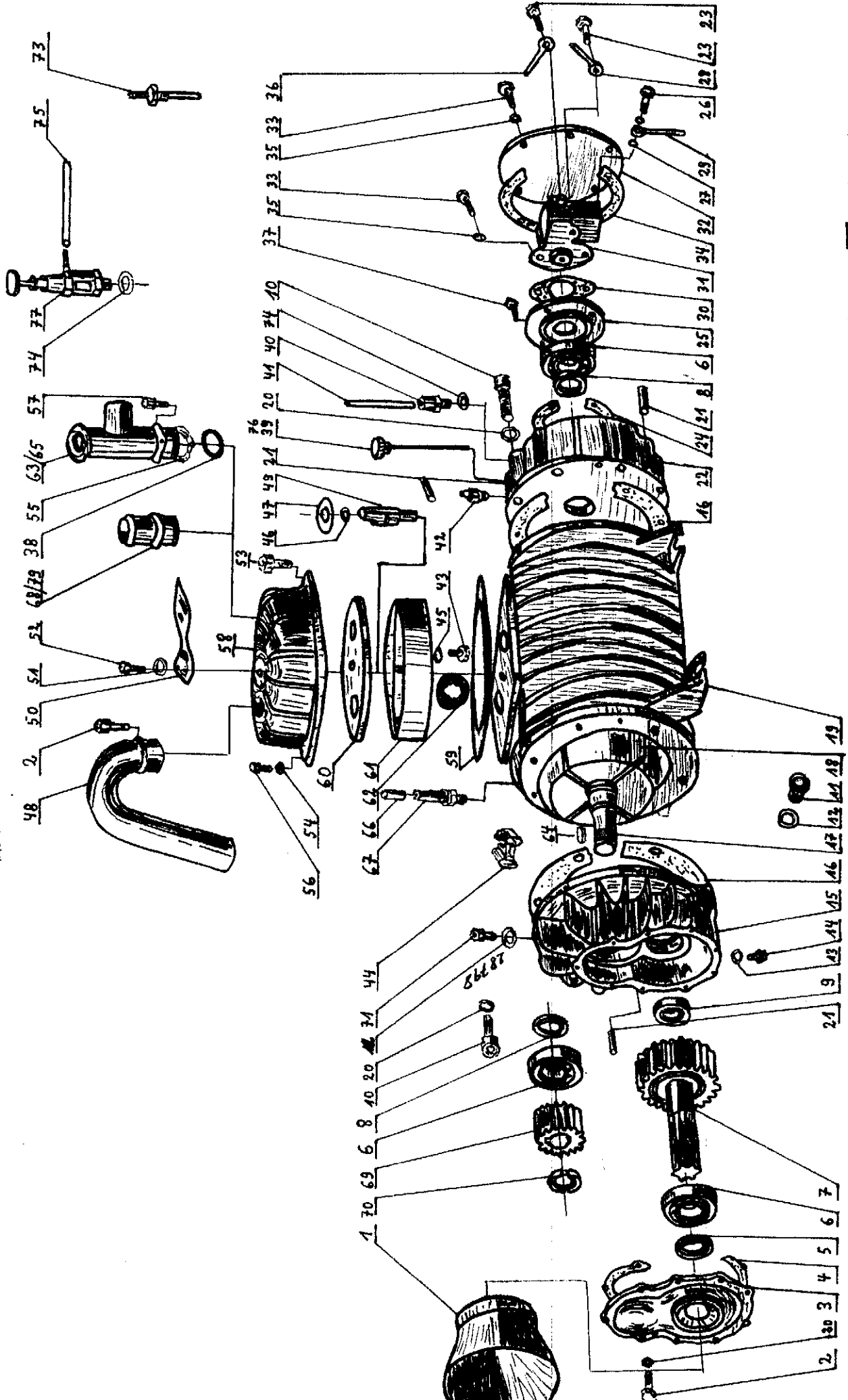

TYP EL 60
 100
 120

Ersatzteilliste



Kompressor

EL 60 T
EL 100 T
EL 120 P

Blatt Nr. 55-940
Ausgabe BK6

Pos.	St.	Benennung	Bestell-Nr.	
	1	Zapfwellenschutz	35816	3005-3.025-00
	12	Zylinderschraube 8x20 D 912	36423	0100-00807-26
X	1	Getriebedeckel		3006-3.016-00
X	1	Getriebedeckeldichtung	53198	3005-3.035-00
X	1	Wellendichtring B1-40x52x7	32027	0201-04004-00
	3	Kugellager 6308	05377	0100-06308-10
X	1	Zahnrad	36421	3006-3.002-00-3
	2	Wellendichtring 47,1x73x10 B1 DU0	36408	0201-04701-02
X	1	Kugellager 6405	36429	0120-06405-11
	12	Zylinderschraube M12x30 D 912	46994	0100-01210-26
	1	Ölsichtschraube	28669	0990-32001-27
	2	Papierdichtung	36433	0990-31002-17
	1	Kunststoffring		0990-33004-53
	1	Ablafschraube 3/8"	36428	0101-00308-90
X	1	Getriebegehäuse		3020-3.012-00-2
	1	Planschdichtung	53200	3011-3.011-00-3
	1	Rotor E-10 EL 60		3020-3.005-00-
	1	Rotor E-11 EL 80		3021-3.002-00-
	1	Rotor E-12 EL 100		3022-3.002-00-
	1	Rotor E-13 EL 120		3023-3.002-00-2
	4	Lamelle E-10 EL 60 200x60x10	49191	3010-3.004-01-2
	4	Lamelle E-11 EL 80		3011-3.015-01-2
	4	Lamelle E-12 EL 100 340x60x10	49192	3012-3.002-01-2
	4	Lamelle E-13 EL 120 400x60x10	49193	3010-3.002-01-2
	1	Kompressorgehäuse E-10 EL 60		3020-3.001-00-0
	1	Kompressorgehäuse E-11 EL 80		3021-3.001-00-0
	1	Kompressorgehäuse E-12 EL 100		3022-3.001-00-0
	1	Kompressorgehäuse E-13 EL 120		3023-3.001-00-0
	11	Scheibe 13 DIN 115	05496	0103-01300-30
	5	Kegelkerbstifte x306g.	36413	0105-00816-37
	1	Lagerflansch mit Ölbehälter		3020-3.004-00-2
	3	Hohlschraube	28746	0990-31006-33
	1	Lagerdeckeldichtung	53196	3005-3.004-00-4
	1	Lagerdeckel		3020-3.014-00-4
	1	Hohlschraube	28746	0990-31001-33
	2	Kupferdichtringe 10,5+13,8+1,03		0990-31001-45
	1	Schmierleitung		3004-2.005-00-4
	1	Ölleitung		3004-2.001-00-4
	1	Ölschmierpumpendichtung	36460	3005-3.029-00-4
	1	Ölpumpe	36455	0990-11001-23
	1	Ölbehälterdeckel		3011-3.018-00-4
	5	Zylinderschraube 6x15	29826	0100-00505-26
	1	Dichtung für Ölbehälterdeckel	53197	3011-3.013-00-4
	2	Federring A8	03734	0103-00600-76
	1	Schmierleitung		3020-2.002-00-4
	4	Sechshantschraube 6x15	05633	0100-00815-15
	2	O-Ring (Ölpumpe) OR 56x3		0200-03600-01
	1	Stopfen mit Ölmeßstab	49194	0990-31001-35
	1	Gerade Einschraubverschraubung		0991-32005-30
	1	Schmierleitung E-10 EL 60		0990-37001-25
	1	Schmierleitung E-11 EL 80		0990-37002-25
	1	Schmierleitung E-12 EL 100		0990-37003-25
	1	Schmierleitung E-13 EL 120		0990-37004-25
	1	Kegelschmiernippel		0250-00810-00
	1	Zylinderschraube		0100-01211-26
	2	Entlastungszugschellen		0990-32001-0
	1	Federring		0104-01200-3

x = anders gegenüber E-Typ

Ersatzteilliste



Kompressor

EL 60 T
EL 100 T
EL 120 P

Blatt Nr. 55 - 94
Ausgabe 8402

Pos.	St.	Benennung	Bestell-Nr.	
46	1	Ö-Ring OR 22x3		0200-02200-01
47	2	Tellerfeder		0103-30301-96
48	1	Ansaugkrümmer		3020-2.001-00-2
49	1	Schieberbolzen		3020-3.010-00-4
50	1	Regulierhebel kompl.-		3004-2.004-00-
51	1	Federring F8	03285	0103-00800-76
52	1	Zylinderschraube 8x25	14136	0100-00809-26
53	4	Zylinderschraube 8x35		0100-00811-25
54	4	Sechskantmutter M8	03394	0103-00800-01
55	2	Dichtung für Ein- u. Anlaßstutzen	53195	3011-3.016-00-04
56	4	Zylinderschraube 8x25 bei E 13)		0100-00809-26
57	1	Zylinderschraube 8x20	05581	0100-00809-25
58	1	Abschlußkappe		3011-3.006-01-2
59	1	Oberteildichtung	53199	3011-3.012-00-3
60	1	Schieberdeckel		3011-3.005-00-2
61	1	Schieber		3011-3.004-00-2
62	1	Kompressorkugel 65φ	36436	0990-32001-22
63		Anschlußrohr ø 60		3011-3.022-01-1
64	1	Paßfeder		0106-01013-01
65		Anschlußrohr ø 75		3020-3.008-00-3
66	1	Verstärkungshülse		0991-33001-40
67	1	Gerade Einschraubverschraubung		0991-31004-30
68		Anschlußrohr ø 75		3011-3.025-00-3
69	1	Zahnrad		3020-3.007-00-4
70	1	Nutmutter	36422	0103-03000-30
71	1	Verschlußschraube	36426	0101-00308-12
72	4	Zylinderschraube (Tropföler)		0100-00805-26
73	1	Ansaugleitung (Tropföler)		3004-2.002-00-4
74	2	Dichtung (Tropföler)	53193	0103-01300-97
75	1	Ölschlauch E-10 (Tropföler) EL 60		0990-38001-25
75	1	Ölschlauch E-11 (Tropföler) EL 80		0990-38002-25
75	1	Ölschlauch E-12 (Tropföler) EL 100		0990-38003-25
75	1	Ölschlauch E-13 (Tropföler) EL 120		0990-38004-25
76	1	Stopfen mit Ölmeßstab (Tropföler)	49194	0990-31004-35
77	1	Tropföler 28749	36397	0990-31001-32
78	1	Lagerdeckel (Tropföler)		3020-3.013-00-4
79	1	Anschlußrohr ø 60		3011-3.017-00-4
80	1	Abstreifer 12x22+5,8 EL 60 = 49837 EL 100 = 49838 EL 120 = 49839	53194	

Fa Eckart Gerhard Masch. Bau
Am Unterwerk 13
84032 Aetzdorf
087A / 932240
Fat 9322420

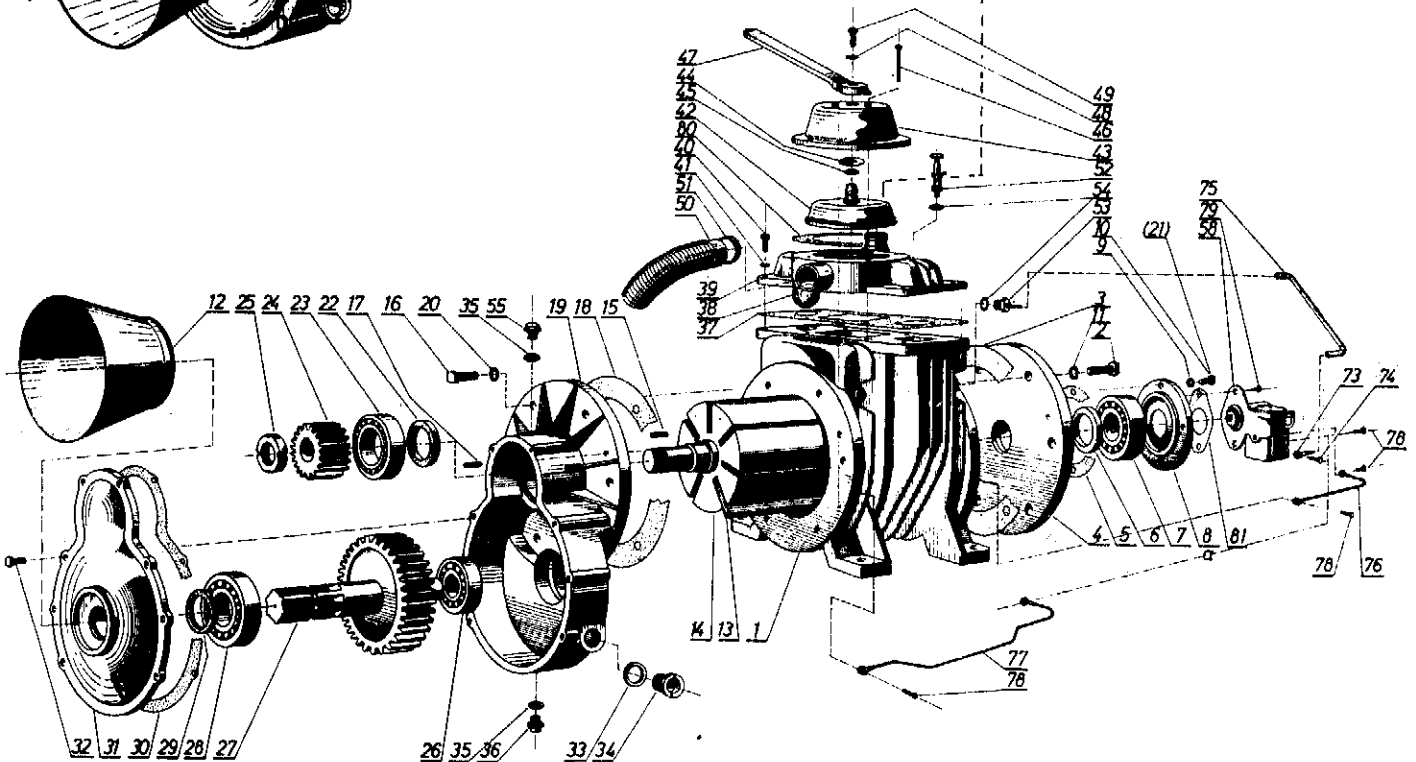
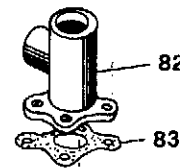
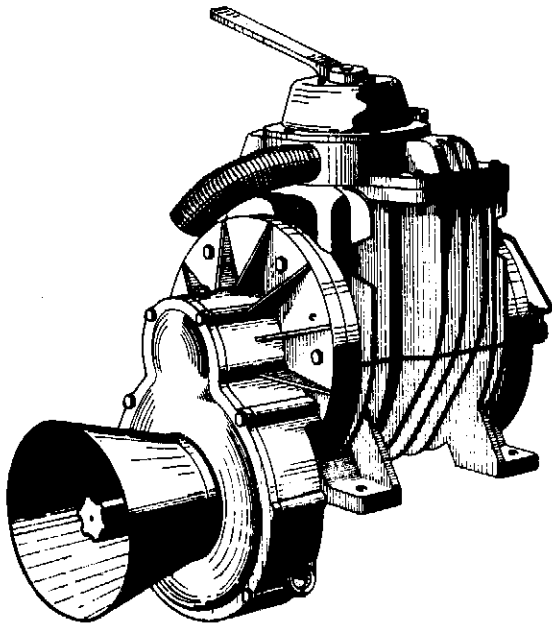

Schmierens des Kompressors

1. Ölschmierung für Rotor – Lamellen

Die Öleinfüllschraube befindet sich am oberen Teil des Gehäuses. Hier füllt man mittels Trichters Frischöl nach. Es darf nur sauberes Öl verwendet werden, und beim Einfüllen ist darauf zu achten, daß kein Schmutz in den Behälter gelangt. Es wird Motoröl HD 20 verwendet. Betriebsdauer mit 1 Füllung 6–8 Std.

Die Ölpumpe ist werkseits auf ausreichende Schmierung eingestellt. Der Öltropfer ist so einzustellen, daß ca. 20 Tropfen in der Minute fallen. Das Öl ist je nach Laufzeit des Kompressors nachzufüllen. Es empfiehlt sich, wenigstens einmal im Jahr den Ölbehälter und die Ölpumpe durchzuspülen, ebenso die Ölleitungen; letztere werden erst angebracht, wenn das Öl ohne Blasen austritt. Der Kompressor darf nicht ohne Schmierung laufen.

2. Ölbad für Getriebe

Einfüllschraube (55) lösen und ca. 1/4 ltr. normales Getriebeöl SAE 140 einfüllen. Das unten angebrachte Schauglas (34) zeigt den Ölstand an. Das Getriebeöl soll jeweils nach ca. 100 Betriebsstunden ausgewechselt werden. Getriebegehäuse bei jedem Ölwechsel gründlich durchspülen. Zum Ölablassen Schraube (36) lösen.

3. Schmierstelle des hinteren Kugellagers

ist mit einem Schmiernippel versehen und ist betriebstüchtig mit Wälz-lagerfett abzusmieren.

ES 2/5

Bild Nr.	neu	Ersatzteile Nr.	Benennung	Stückz. pr. Gr.	Bemerkung
0	34713		Kompressor EK 6	1	
1	36399		Gehäuse	1	
3	36388	*	Dichtung 1450 - 215	1	
4	36402		Lagerflansch	1	
5	28660	*	Dichtung	1	
6	27228	*	Rad-Dichtring 35x47x7 B1	1	
7	27892		Ri-Kugellg. 6306	1	
8	36452		Lagerdeckel	1	
9	04197		Scheibe 8,4 D125	4	
12	35816		Schutztopf	1	
13	28733		Lamelle 300 x 40 x 6	7	
14	36410		Rotor 125 x 300	1	
15	28767		Paßfeder A 8 x 7 x 25 D 6805	1	
17	36413		Kerbstift 8 x 30 D 1471	4	
18	36388	*	Dichtung	1	
19	36415		Getriebegehäuse	1	
22	36406	*	Rad-Dichtring 35x62x8/9 B1 DUD	1	
23	27892		Ri-Kugellg. 6306 D125	1	
24	36418		Zahnrad klein Z=18	1	
25	36422		Nutmutter 30x15 D 1804	1	
26	27690		Ri-Kugellg. 6305 D 625	1	
27	36421		Zahnrad groß Z=55	1	
28	05379		Ri-Kugellg. 6208 D 625	1	
29	27228	*	Rad-Dichtring 35x47x7 B1	1	
30	28667	*	Dichtung	1	
31	36430		Getriebedeckel	1	
33	36433	*	Dichtring 27x26x2 76il	1	
34	28669		Schlauch	1	
35	28798	*	Dichtring 17x24,5x1 76il	2	
36	36425		Vschl-Schraube R 3/8" D 910	1	
37	28670	*	Oberteildichtung	1	
38	36435		Kugel 55 φ	1	
39	36438		Gehäuse oberteil	1	
42	36441		Regulierglocke	1	
43	36443		Abschlußkappe	1	
44	28766		Tellerfeder 30,5 x 60 x 1,5	1	
45	36386	*	O-Ring 24 x 3	1	
46	36446		Zyl-Schraube 8 x 100 D 912	4	
47	36444		Schalthebel	1	
50	36447		Faltenschlauch 60 x 460	1	
51	36448		Schlauchschelle	1	
52	28744		Oeltropfer	1	
53	36427		Schlauchanschlußschr 17 Vkt.	1	
54	28797	*	Dichtring 13,2 x 20 x 2	2	
55	36426		Vschl. Schraube m. Entlüftg. R 3/8" D 910 ph	2	
58	-				
73	36456		Schlauchanschlußschr. 14 Vkt.	1	
75	36390		Schlauch 9 x 2 x 410	1	
76	-				
77	-				
78	28746		Hohl-schraube	1	
79	-				
80	36450	*	Abschlußkappendichtung	1	
81	43573		Anschlußrohr für Luftmischer h 1°	1	
82	36857		Anschlußrohr	1	
83	36859	*	Dichtung	1	
2	03936		6KT Schraube M 10 x 30		
11	05495		Scheibe 10,5		
16	03936		6KT Schraube M 10 x 30		
20	05495		Scheibe 10,5		
21	29085		6KT Schraube M 6 x 10		
32	03912		6KT Schraube M 8 x 20		
40	28274		6KT Schraube M 8 x 30		
41	04197		Scheibe 8,4		
48	03286		Feder ring F 6		
49	03382		6KT Schraube M 6 x 20		

WICHTIG!

Bei Bestellungen von Ersatzteilen geben Sie bitte außer der Ersatzteilnummer stets Ihre Masch.-Nr. an.

ES 5/6

Bild Nr.	Ersatzteile Nr.		Benennung	Stückz. pr. Gr.	Bemerkung
	neu	Dichtstoffe			
0	34714		Kompressor EK 9	1	
1	36400		Gehäuse 193 x 360	1	
3	36381	*	Dichtung APSH - 2608	1	
4	36403		Lagerflansch	1	
5	36382	*	Dichtung	1	
6	36407	*	Rad - Dichtung 48x62x8 B1	1	
7	05377		Ri - Kugellg. 6308 D625	1	
8	36453		Lagerdeckel	1	
9	04197		Scheibe 8,4 D125	4	
12	35816		Schutztopf	1	
13	28733		Lamelle 300x40x6	7	
14	36411		Rotor 150x300	1	
15	05788		Paßfeder A10x8x32 D6885	1	
17	36413		Herbstift 8x30 D1471	4	
18	36381	*	Dichtung	1	
19	36416		Getriebegehäuse	1	
22	36408	*	Rad - Dichtung 47,6x73x10 B1 DU0	1	
23	05377		Ri - Kugellg. 6308 D625	1	
24	36419		Zahnrad Z = 22	1	
25	36422		Nutmutter 30x1,5 D1804	1	
26	36429		Ri - Kugellg. 6405 D625	1	
27	36421		Zahnrad Z = 55	1	
28	05377		Ri - Kugellg. 6308 D625	1	
29	27728	*	Rad - Dichtung 35x47x7 B1	1	
30	36396	*	Dichtung	1	
31	36431		Getriebedeckel	1	
33	36433	*	Dichtring 21x26x2 Abil	1	
34	28669		Schauglas	1	
35	28798	*	Dichtring 17x24,5x1 Abil	2	
36	36428		Vschl. Schraube 3/8" T9 D8950	1	
37	36393	*	Oberteildichtung	1	
38	36436		Kugel 65 φ	1	
39	36439		Gehäuse oberteil 1/4"	1	
42	36442		Regulierglocke	1	
43	36444		Abschlußkappe	1	
44	28766		Tellerfeder	1	
45	36386	*	O - Ring 24x3	1	
46	36447		Zyl. - Schraube 8xM10 D912	4	
47	36414		Schalthebel	1	
50	35817		Faltenschlauch 75x460	1	
51	35818		Schlauchschelle 78 - 98	1	
52	28744		Deltrapfer	1	
53	36427		Schlauchanschlußschr. 17 VHT	1	
54	28797	*	Dichtung 13,2x20x2	2	
55	36426		Vschl. Schraube m. Entlüflg. 2 3/8" D910	2	
58	-				
73	36456		Schlauchanschlußschr.	1	
75	36390		Schlauch 9x2x410	1	
76	-				
77	-				
78	-				
79	-				
80	36451	*	Abschlußkappendichtung	1	
81	-				
82	36858		Anschlußrohr	1	
83	36860	*	Dichtung	1	
2	04695		6KT Seifraube M 12x35		
11	05496		Seifehe 13		
16	04695		6KT Seifraube M 12x35		
20	05496		Seifehe 13		
21	03312		6KT Seifraube M 8x20		
32	03312		6KT Seifraube M 8x20		
40	04622		6KT Seifraube M 8x25		
41	04197		Seifehe 8,4		
48	03286		Federriemg. F6		
49	03282		6KT Seifraube M 6x20		

WICHTIG!

Bei Bestellungen von Ersatzteilen geben Sie bitte außer der Ersatzteilnummer stets Ihre Masch.-Nr. an.

ES 6/9

Bild Nr.	Ersatzteile Nr.		Benennung	Stückz. pr. Gr.	Bemerkung
	neu	<i>Diesersatz</i>			
0	34715		Kompressor EK 12	1	
1	36401		Gehäuse	1	
3	36389	x	Dichtung	1	
4	36404		Lagerflansch	1	
5	36382	x	Dichtung	1	
6	36407	x	Rad - Dichtring	1	
7	05377		Ri - Kugellg.	1	48x62x8 B1 6308 D625
8	36454		Lagerdeckel	1	
9	04197		Scheibe	4	
12	35816		Schutztopf	1	
13	36385		Lamelle	7	360 x 52 x 8
14	36412		Rotor	1	A65 + 360
15	05788		Paßfeder	1	A10x8x32 D 6885
17	36413		Keilbolz	4	8x30 D1471
18	36389	x	Dichtung	1	
19	36417		Getriebegehäuse	1	
22	36408	x	Rad - Dichtring	1	47,6 x 73 x 10 B1 D40
23	36424		Ri - Kugellg.	1	4308 D625
24	36420		Zahnrad	1	Z = 23
25	36422		Nutmutter	1	30 x 1,5 D 1804
26	36429		Ri - Kugellg.	1	6405 D 625
27	36421		Zahnrad	1	Z = 55
28	05377		Ri - Kugellg.	1	6308 D 625
29	27728	†	Rad - Dichtring	1	35 x 47 x 7 B1
30	36397	†	Dichtring	1	
31	36432		Getriebedeckel	1	
33	36433	x	Dichtring	1	21x26x2 7611
34	28669		Schauglas	1	
35	28798	†	Dichtring	2	17 x 24,5 x 1
36	36428		Vschl. Schraube	1	
37	36398	x	Oberteildichtung	1	
38	36437		Kugel	1	69 †
39	36440		Gehäuse oberteil	1	
42	36442		Regulierglocke	1	
43	36444		Abschlußkappe	1	
44	28766		Tellerfeder	1	
45	36386	x	O-Ring	1	24 x 3
46	36447		Zyl. - Schraube	4	8 x 110 D 912
47	36414		Schalthebel	1	
50	35817		Faltenschlauch	1	75 x 460
51	35818		Schlauchschelle	1	
52	28744		Deltröpfer	1	
53	36427		Schlauchanschlußschr.	1	
54	-	x	Dichtring	2	
55	36426		Vschl. Schraube m. Eull.	2	R 3/8" D 910
58	36455		Delpumpe	1	
73	36456		Schlauchanschlußschr.	1	
75	36390		Schlauch	1	9 x 2 x 410
76	36458		Oelleitung	1	kurz
77	36459		Oelleitung	1	lang
78	36457		Hohl schraube	1	
79	29826		Zyl. Schraube	2	M 6 x 18 D 912
80	36451		Abschlußhappendichtung	1	
81	36460	x	Dichtung	1	
82	36858		Anschlußrohr	1	
83	36860	x	Dichtung	1	
2	04695		6KT. Schraube		M 12 x 35
11	05496		Scheibe		A3
16	04695		6KT. Schraube		M 12 x 35
20	05496		Scheibe		A3
21	36423		6KT. Schraube		M 8 x 20
32	03312		6KT. Schraube		M 8 x 20
40	28274		6KT. Schraube		M 8 x 30
41	04197		Scheibe		2,4
48	03286		Federling		F6
49	03282		6KT. Schraube		M 6 x 20

WICHTIG!

Bei Bestellungen von Ersatzteilen geben Sie bitte außer der Ersatzteilnummer stets Ihre Masch.-Nr. an.



Bild Nr.	Ersatzteile Nr.		Benennung	Stückz. pr. Gr.	Bemerkung
	neu	alt			
1	33 029	2xL 002 475-001	Leuchtgestell	1	
2	34 732	8KA 002 448-031	Zuleitung	1	
3	34 733	8KA 002 448-041	Zuleitung	1	
4	34 734	8KA 002 448-071	Zuleitung	1	
6	29 690	9EL 052 669-007	Lichtscheibe	2	
10	34 500		Etiket	1	Wartungsdienst
11	34 553		Etiket	1	Warnhinweise
20	08 527		Abziehbild	1	
31	37 700	2xL 003 608-001	Leuchtgestell	1	
32	37 698	2SE 002 578-001	Leuchte lks.	1	
33	37 699	2SD 002 573-001	Leuchte re.	1	
34	37 869	9EL 112 753-001	Lichtscheibe lks.	1	
35	37 868	9EL 112 750-001	Lichtscheibe re.	1	

WICHTIG!

Bei Bestellungen von Ersatzteilen geben Sie bitte außer der Ersatzteilnummer stets Ihre Masch.-Nr. an.

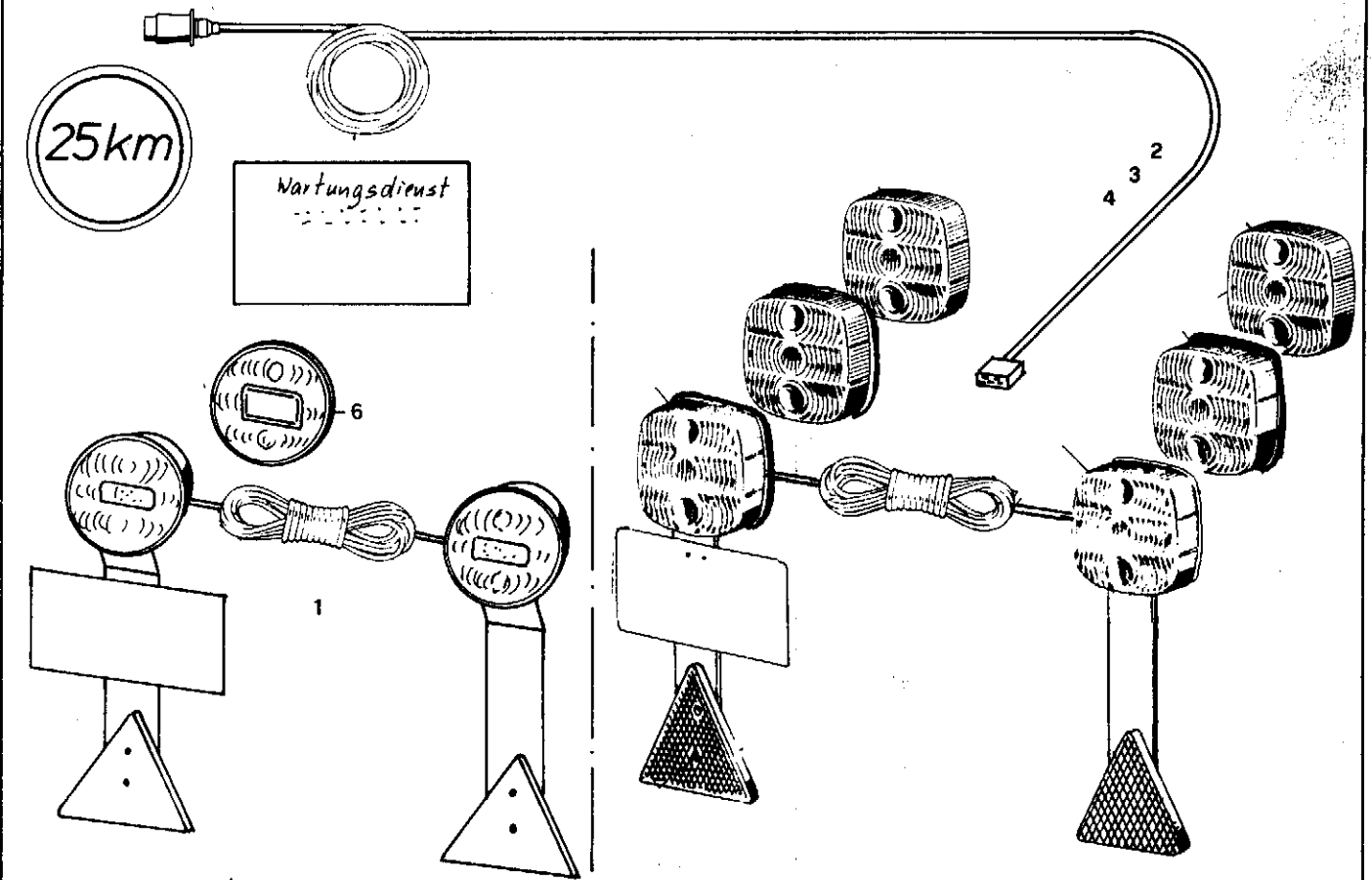

Bild Nr.	Ersatzteile Nr.		Benennung	Stückz. pr. Gr.	Bemerkung
	neu	alt			
0	36034		Zahnstangenwinde	1	✓
1	29252	1516-3-1	Zahnstange	1	
2	29253	1516-3-2	Zahnstangenantrieb	1	
3	29254	1516-3-3	Schneckenrad	1	
4	29255	1516-3-4	Kurbeltrieb	1	
5	29256	1516-3-5	Schnecke	1	
8	29259	1516-3-8	Hinterer Gehäuseschaft	1	
9	29260	1516-3-9	Vorderer Gehäuseschaft	1	
10	29261	1516-3-10	Steg	1	
11	29262	1516-3-11	Lager	1	
12	00357		Befestigungsplatte	1	
13	29264	1516-3-13	Gehäuseschild	1	
14	29272		Schlitzmutter	1	M12 D 546-55
15	29265	1516-3-15	Kurbel	1	
19	03984		Lkt-Mutter	1	M14 D934
24	03281		Schmierrippel	1	M1 M6x1 SFG
25	29266	1516-3-25	Beilagscheibe	1	
34	29267	1516-3-27	Zahnstangentrieb	1	m. Schnecke Pos. 2+3
40	36027		Stützfuß	1	
41	04048		Federstecker	1	
42	36030		Steckbolzen	1	

WICHTIG!

Bei Bestellungen von Ersatzteilen geben Sie bitte außer der Ersatzteilnummer stets Ihre Masch.-Nr. an.

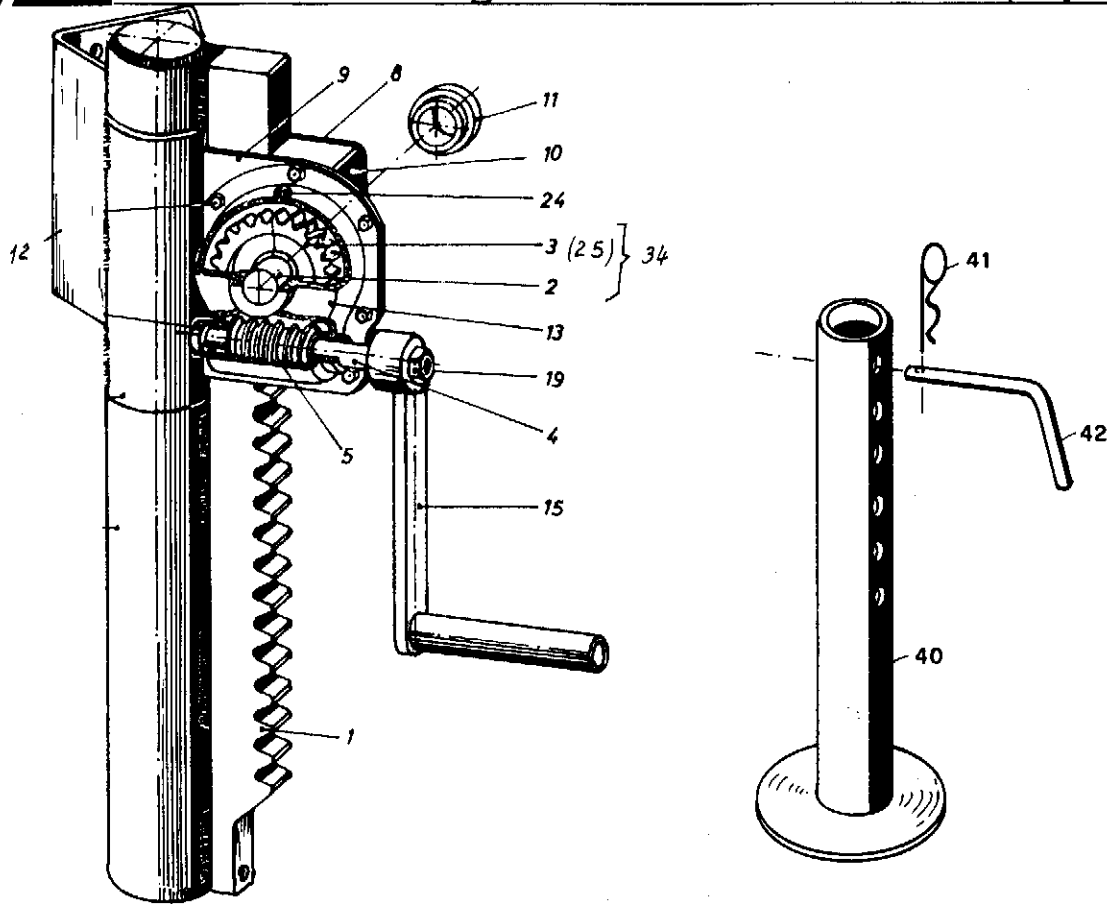

Bild Nr.	Ersatzteile Nr.		Benennung	Stückz. pr. Gr.	Bemerkung
	neu	alt			
1	34 821		Pneum. Schieberbetätigung kpl.	1	Alle V-Typen m. Luftdruckant.
2	02 965	03 40 002 002	Zugschalter 12V	1	
3	34 841	87B 001 946-031	steckdose	1	
4	34 840	87A 002 262-001	stecker	1	
5	03 742		Kabel 10 meter NYLY 2x 0,75 ²	1	
6	34 823		Wegeventil kpl. 12V	1	
7	34 835	572 602 021 0	5/8 Wegeventil	1	
8	34 836	532 400 001 0	Geräuschdämpfer	2	
9	34 837	874 100 030 2	Winkelsteckverbindung	1	
10	34 838	893 800 952 0	Einschraubverschr.	3	
11	34 852	811 401 048 4	Dichtung	3	
12	34 829		Konsole	1	
13	34 825		Kunststoffrohr 800	1	
14	34 827		" 400	1	
15	34 826		" 500	1	
16	34 822		Zylinder kpl.	1	
17	34 832		Zylinder 80 mit Dämpf.	1	
18	34 833		Gegenlager	1	
19	34 834		Gabelgelenk	1	
20	34 844		Einschraubverschr.	2	
21	34 831		Hubbegrenzer Kunstst.	1	
22	34 524	893 830 040 0	Winkel-Verschr.	2	
23	33 996	893 030 040 4	Druckring	2	
24	33 997	897 080 400 4	O-Ring	2	
25	34 824		Überströmventil kpl.	1	
26	34 845		Überströmventil	1	
27	34 851		Einschraub-Verschraubg.	1	
28	34 839		Dichtring	1	

Nachträglicher Anbau Vakuumkauwagen: Zeichng. 34 821 mitliefern

WICHTIG!

Bei Bestellungen von Ersatzteilen geben Sie bitte außer der Ersatzteilnummer stets Ihre Masch.-Nr. an.

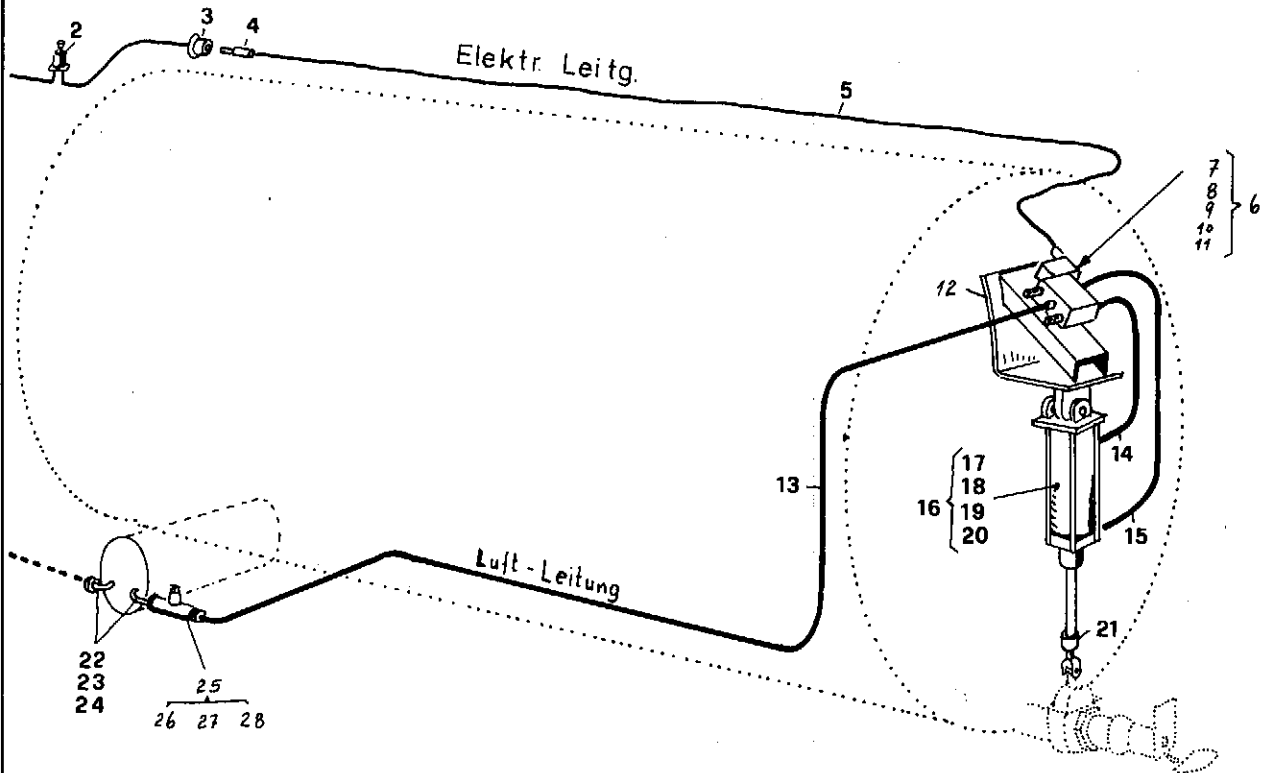
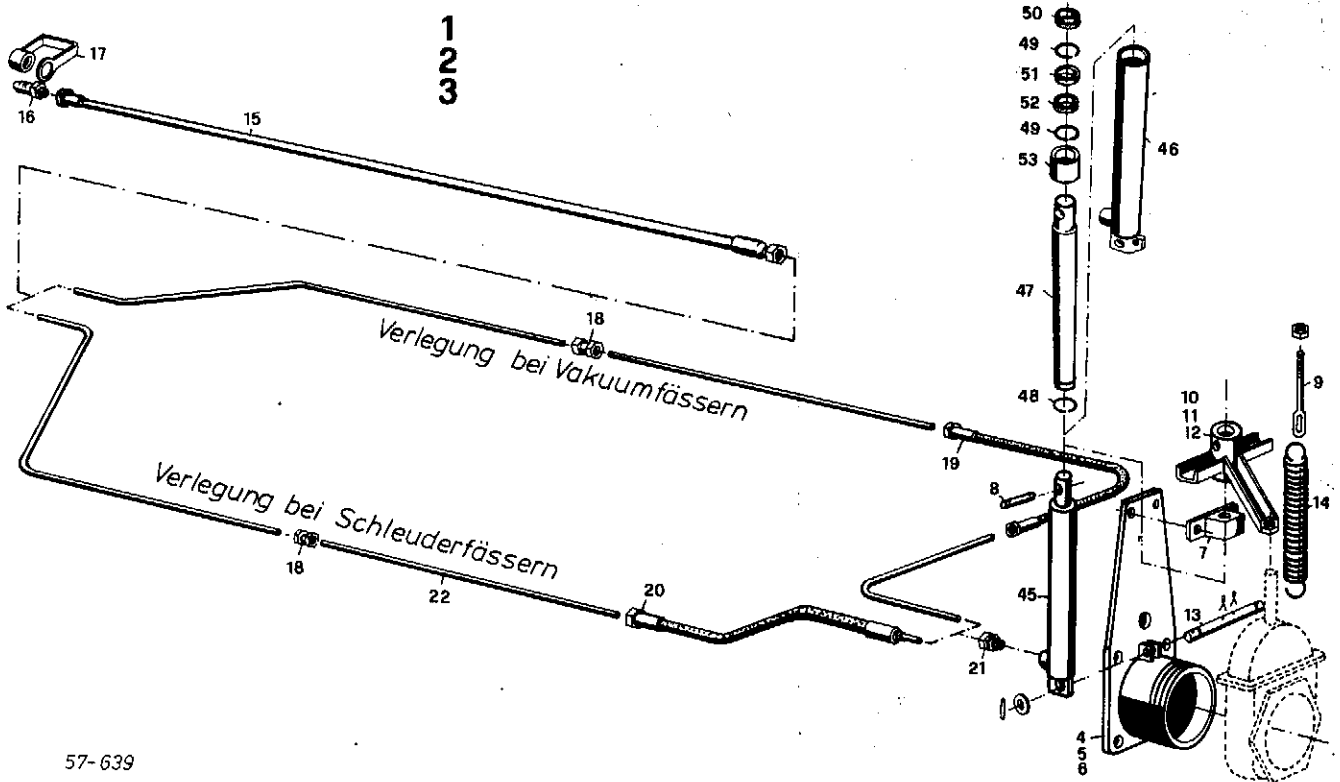

57-639

Bild Nr.	neue	Ersatzteile Nr. alt	Benennung	Stückz. pr. Gr.	Bemerkung
1	35684		Schieberverstellung Kpl. 4"	1	
2	35678		Schieberverstellung Kpl. 5"	1	
3	35685		Schieberverstellung Kpl. 6"	1	
4	35681		Konsole 4"	1	
5	35680		Konsole 5"	1	
6	35682		Konsole 6"	1	
7	35675		Führung	1	
8	35677		Bolzen 16 x 62	1	
9	35605		Federhalterung	2	
10	35932		Federbock 4"	1	
11	35658		Federbock 5"	1	
12	35931		Federbock 6"	1	
13	35657		Achse 20 x 200	1	
14	33191		Zugfeder 40 x 6,5 x 218	2	
15	10696		Hochdruckschlauch L = 3000	1	
16	04407		Stecker	1	
17	04409		Staubkappe	1	
18	03390		Ger.-Verschr.	1	
19	03304		Hochdruckschlauch L = 615	1	
20	08145		Hochdruckschlauch L = 500	1	
21	01212		Ger. Einschr.v.schr.bg.	1	
22	37979		Hydraulikrohr 6000 ungebogen	1	
45	32952		Hydraulikzylinder	1	
46	33834		Zylinder	1	
47	33835		Kolbenstange	1	
48	33836		Sprengring	1	
49	33837		Sprengring	2	
50	33838		Abstreifer	1	
51	33839		Ring	1	
52	33840		Nutring	1	
53	33841		Buchse	1	
54	37980		Dichtungssatz Pos. 50, 52	1	

Bei Bestellungen von Ersatzteilen geben Sie bitte außer der Ersatzteilnummer stets Ihre Masch.-Nr. an.



Bild Nr.	neu	Ersatzteile Nr. alt	Benennung	Stückz. pr. Gr.	Bemerkung
0	33033	AVE 80 SK A349	Auflaufbremse Ausf. B	1	
1	36497	1189.00.01	Zugseil kompl.	1	
2	36497		Gehäuse kompl. ohne Pos. 9+10	1	
3	28779	1189.00.03	Stützrolle 20x88x26	1	
4	28780	1189.00.05	Bolzen für Stützrolle 120x122	1	
5	36499	1189.00.06	Laufrolle 138x50	1	
6	36661	1189.00.08	Bolzen für Laufrolle 120x84	1	
8	36662	1189.00.09	Druckprofil	1	
9	30527		6kt-Schr. M14x150 D931-8.8	2	
10	28784	1189.00.14	Druckfeder Dm=38; L ₀ =34,5	1	
11	28785	1218.00.15	Druckstück	1	
12	28786	1189.00.16	Lagerstück	1	
13	28787	1189.00.17	Schutzkappe	1	
14	03991		6kt-Schr. M10x20 D933-8.8	2	
15	03312		6kt-Schr. M8x20 D933-8.8	2	
16	36664	1218.00.10	Rückfahrsperr mit Schnapper u. Feder	1	
17	36666		Schnapper + Mutter	1	
18	29480	1218.00.23	Schnapperfeder Dm=9,6; L ₀ =35; i _q =11,15	1	
19	36667	1218.00.11	Feder	1	
20	36669	006.16.55	Bolzen mit Scheibe u. Splint 4x25 394-S	1	
21	28789	1189.00.26	Umlenkhebel	1	
22	36669		Bolzen 16x45x38 mit Scheibe u. Splint 4x25 394-S	1	
23	29584	1218.00.32	Keile mit Lasche u. Schraube	1	
24	29586		H-Niel 12x30 + Scheibe + Splint	1	
25	37576		Spannschloß Kpl.	1	
32	04564		Abreißseil 1/2=3000	1	
33	28790	SK 383	Handbremshebel	1	
34	28791	SK 365	Zahnsegment	2	
35	29521	1218.00.29	Abreibring SK 560	1	
36	29037	SK 380	Druckknopf	1	
37	28792	SK 364	Schnapper	1	
38	28190		Druckfeder Dm=612; L ₀ =162; i _q =21,2	1	
39	34730		Gabel Kpl.	1	
40	34729		Bowdenzug	1	
41	36145		Hülle vom Bowdenzug 1/2 19 x 1230	1	
42	36144		Drahtseil 1/2 6,5 x 4500	1	
43	31081	1218.00.13	Anzugsdämpfer 1/2 60 x 52,5	1	
44	34731		Drahtseilklemme 1/2 6,5 D 1142	3	
45	05032		Kausche 86 D 6839	1	
46	14658		Verschlussglied	1	
47	14659		Verschlussplatte	1	
48	02543		Federstahlseil	1	

WICHTIG!

Bei Bestellungen von Ersatzteilen geben Sie bitte außer der Ersatzteilnummer stets Ihre Masch.-Nr. an.

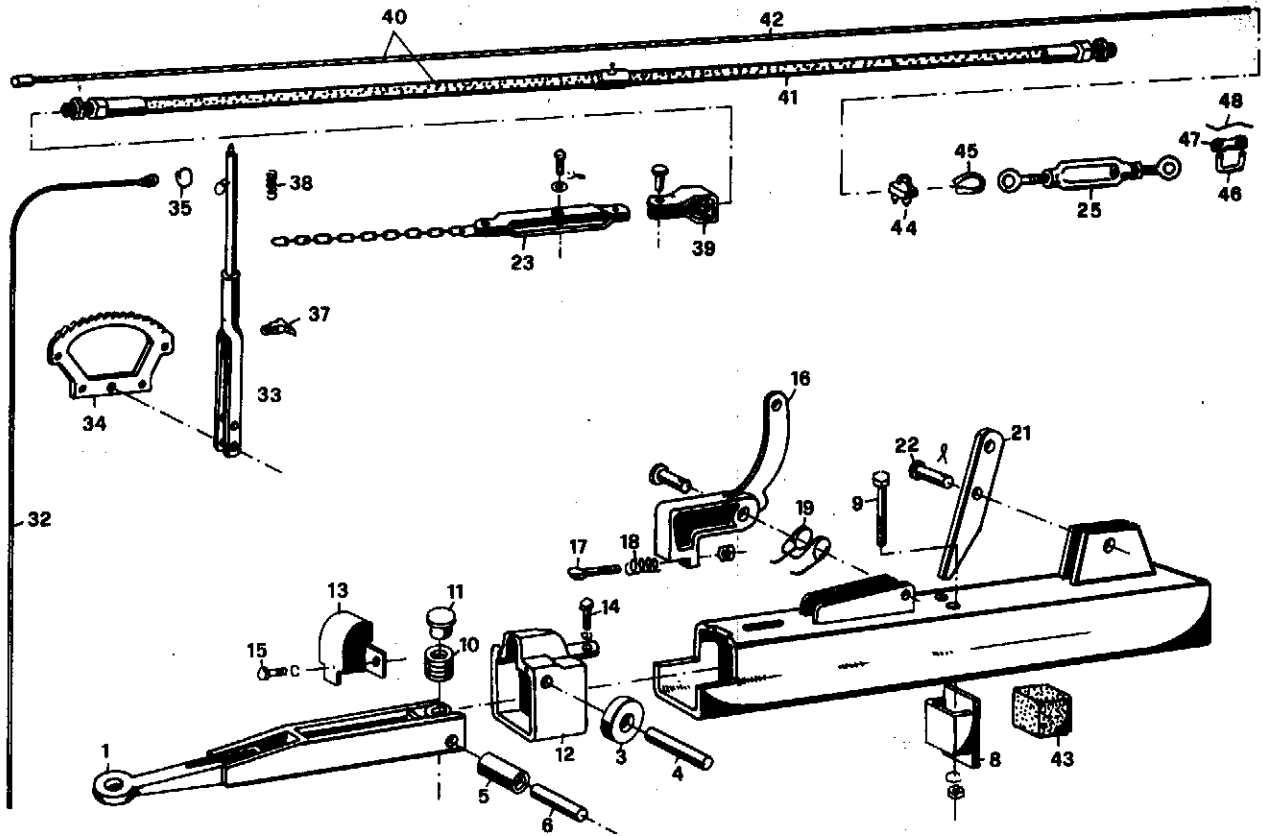
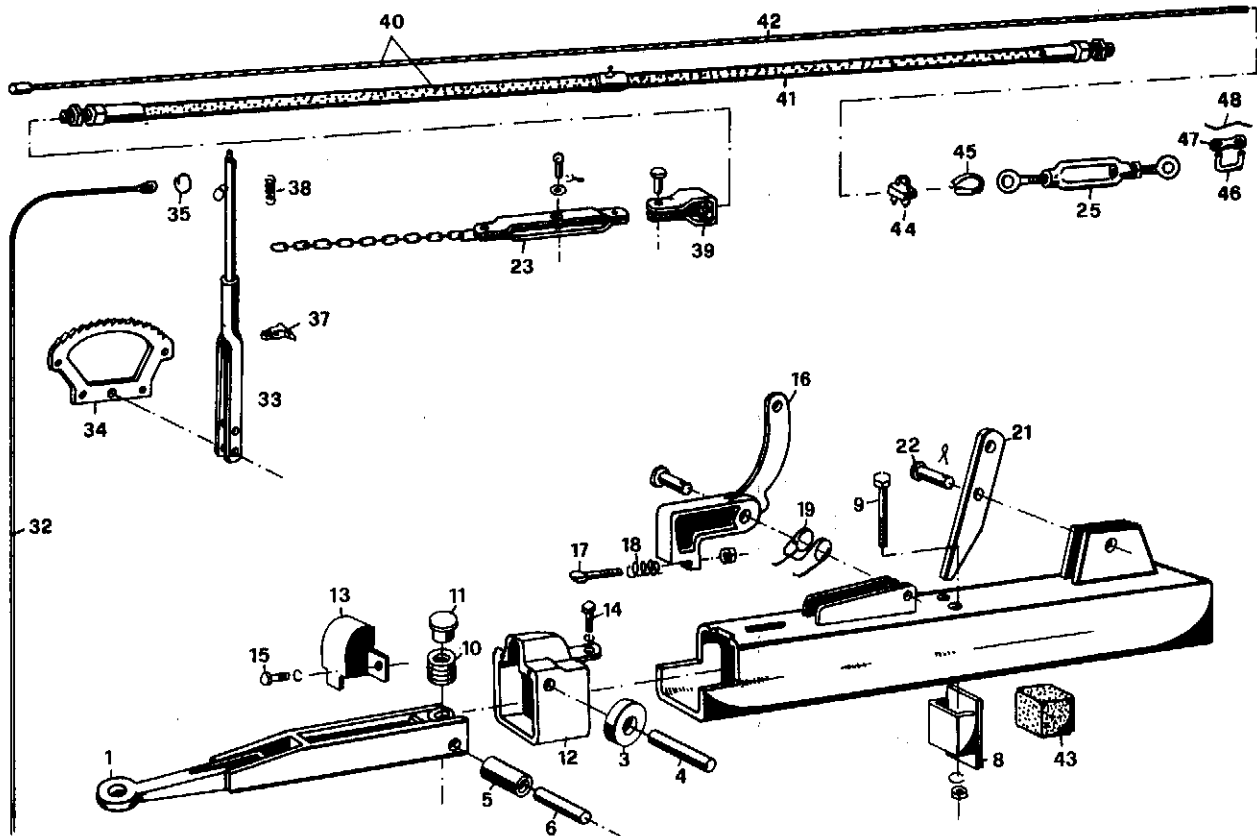

56-646

Bild Nr.	neu	Ersatzteile Nr. alt	Benennung	Stückz. pr. Gr.	Bemerkung
0	30886	Sk. 1351	Auflaufeinrichtung AVE 57 Ausf. B	1	
1	36676	1186.00.01	Zugaese Kempi. D 74054	1	
2	36677		Gehäuse kompl. ohne Pos. 25 u. ohne Flansch	1	
3	28779	1189.00.03	Stützrolle $\varnothing 20 \times 88 \times 26$	1	
4	29483	1186.00.05	Bolzen für Stützrolle $\varnothing 20 \times 118$	1	
5	36678	AVE 57002.13	Laufrolle $\varnothing 38 \times 54$	1	
6	36679	1186.00.08	Bolzen für Laufrolle $\varnothing 20 \times 84$	1	
8	36680	1186.00.09	Druckprofil		
9	05675		6 Ht-Schr. M 12 x 120 D 931-8.8	2	
10	36681	1186.00.14	Druckfeder $D_m = \varnothing 37,5; L_n = 33; i_g = 15 \times 15$	1	
11	28785	1218.00.15	Druckstück	1	
12	29485	1186.00.16	Lagerstück für Stützrolle	1	
13	28787	1189.00.17	Schutzkappe	1	
14	03891		6 Ht-Schr. M 10 x 20 D 933-8.8	2	
15	03812		6 Ht-Schr. M 8 x 20 D 933-8.8	2	
16	36664	1218.00.18	Rückfahrsperre mit Schnapper u. Feder	1	
17	36666	04.02.04.01	Schnapper u. Mutter	1	
18	29480	1218.00.23	Schnapperfeder $D_m = \varnothing 9,6; L_n = 35; i_g = M \times 15$	1	
19	36667	1218.00.11	Feder	1	
20	36668	006.16.55	Bolzen $\varnothing 16 \times 55 \times 48$ D 1431 mit Scheibe + Splint 4 x 25 D 94	1	
21	36682	1186.00.26	Umlenkhebel	1	
22	36669		Bolzen $\varnothing 16 \times 45 \times 38$ mit Scheibe u. Splint 4 x 25 D 94	1	
23	29514	1218.00.32	Kette mit Lachsen u. Augenschraube	1	
24	29516		H-Nixl 12 x 30 mit Scheibe u. Splint	1	
25	37576		Spannschloss	1	
32	04564		Abseil $\varnothing 8 \times 3000$	1	
33	28790	Sk. 383	Handbremshebel	1	
34	28791	Sk. 365	Zahnsegment	2	
35	28521	1218.00.29	Abseilring Sk 560	1	
36	29032	Sk. 380	Druckknopf	1	
37	28792	Sk. 364	Schnapper	1	
38	28190		Druckfeder $D_m = \varnothing 12; L_n = 142; i_g = 21 \times 2$	1	
39	34330		Gabel kal.	1	
40	34329		Bowdenzug	1	
41	36145		Hülle vom Bowdenzug $\varnothing 18 \times 1230$	1	
42	36144		Drahtseil $\varnothing 6,5 \times 4500$	1	
43	31011	1218.00.13	Anzugsdämpfer $\varnothing 60 \times 52,5$	1	
44	34731		Drahtseilklemme 6,5 D 1142	3	
45	05032		Kausche B 6 D 6899	1	
46	14658		Verschlußglied	1	
47	14657		Verschlußplatte	1	
48	02583		Federstahlrohr	1	

WICHTIG!

Bei Bestellungen von Ersatzteilen geben Sie bitte außer der Ersatzteilnummer stets Ihre Masch.-Nr. an.

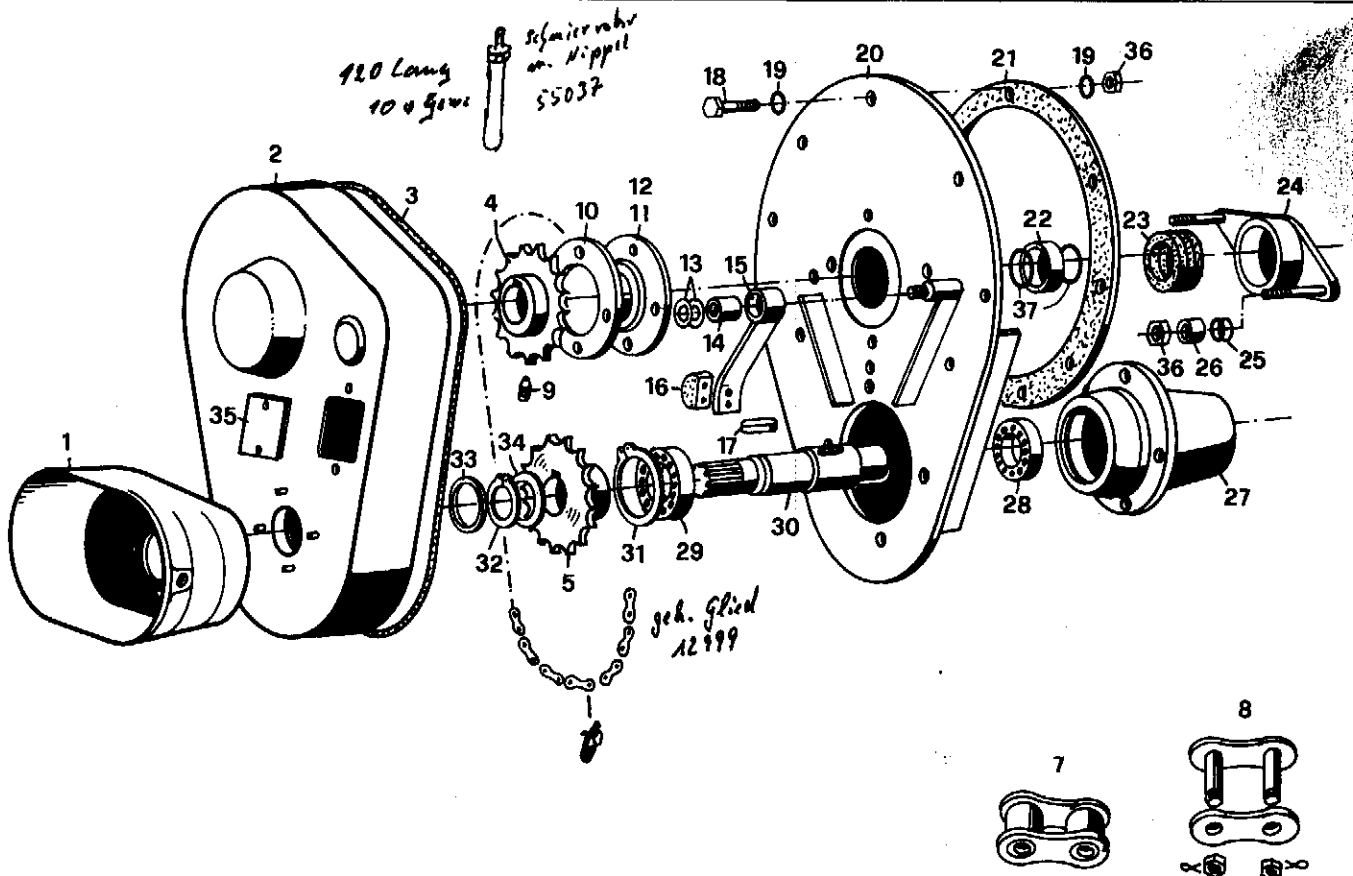

Vorgelege kpl. mit S-Sprache und Buchsen/Schinder alle Größen

Bild Nr.	Ersatzteile Nr.		Benennung	Stückz. pr. Gr.	Bemerkung
	neu	alt			
0	37629		Vorgelege <i>kompl.</i>	1	
1	00463		Schutztopf	1	
2	37660		Abdeckhaube	1	
3	35666		Dichtung	1	
4	33418		Kettenrad	1	Nabe 70 G.
5	33420		Kettenrad	1	Nabe 78 G.
6	34965		Rollenkette 1666	1	
7	12996		Innenglied 1665	x	
8	12997		Schrverschlgl. 1665	1	
9	37630		Gew-Stift	1	
10	34860		Verstärkungsring	1	
11	35960		Flanschlager	1	
12	35664	nur 35960	Rillenkugellg. mit Spannung	1	
13	05811		Dichtring A10x16 Cu.	2	
14	31588		Distanzbuchse 13x20x33	1	
15	31589		Spannhebel	1	
16	31581		Gleitstück	1	
17	12741		Paßfeder A12x8x36 D6885	1	
18	04620		6 Kt-Schr. 12x45 D931 V	8	
19	28844		Dichtring A12x24 D7603 Cu	16	
20	37625		Grundplatte	1	
21	33166		Flanschdichtung	1	
22	37632		Distanzring 40x49x14	1	
23	37631		Dichtungspackung	1	
24	37626		Stoffbuchsenrille	1	
25	29332		O-Ring 11,3 x 2,4	2	
26	37627		Buchse 13x25x18	2	
27	33283		Gehäuse	1	
28	04208		Ri-Kugellg. 6207 - 2RS	1	
29	04209		Ri-Kugellg. 6308 - 2RS	1	
30	33284		Antriehwelle 45x260	1	
31	35964		Sich-Ring 90x4 D472	1	
32	03307		Sich-Ring 40x1,75 D471	1	
33	29881		Filtering 40x52x5 Fi 9	1	
34	33824		Stützschraube 40x50x2,5 D988	1	
35	33627		Verschiebplatte	1	
36	04696		6 Kt-Mutter 12 D985	10	
37	32029		O-Ring 34x3	2	

WICHTIG!

Bei Bestellungen von Ersatzteilen geben Sie bitte außer der Ersatzteilnummer stets Ihre Masch.-Nr. an.



Bild Nr.	neu	Ersatzteile Nr. alt	Benennung	Stückz. pr. Gr.	Bemerkung
50	30526		Paßfeder A 12 x 8 x 56	1	Roהלänge
51	35669		Paßfeder A 12 x 8 x 80	1	
52	35689		Schnecke S 30, S 40 Ges. Länge: 3853	1	
53	35690		Schnecke S 50 Ges. Länge: 4653	1	4291
54	35691		Schnecke S 60 Ges. Länge: 4493	1	4130
55	35692		Schnecke S 80 Ges. Länge: 4753	1	4391
56	35693		Schnecke S 100 Ges. Länge: 5753	1	5391
57	35694		Schnecke S 120 Ges. Länge: 6753	1	6391
58	41311		" S 70 " " 5221	1	4960
59	33166		Flanschdichtung	1	
60	35967		Gehäuse	1	
61	35968		Schleuderrad	1	
62	35673		Deckeldichtung	1	
63	35969		Deckel	1	
64	35960		Flanschlager	1	
65	35965		Schutzkappe	1	
66	35963		Zwischenlager	1	
67	41294		Lagerzapfen	1	

WICHTIG!

Bei Bestellungen von Ersatzteilen geben Sie bitte außer der Ersatzteilnummer stets ihre Masch.-Nr. an.

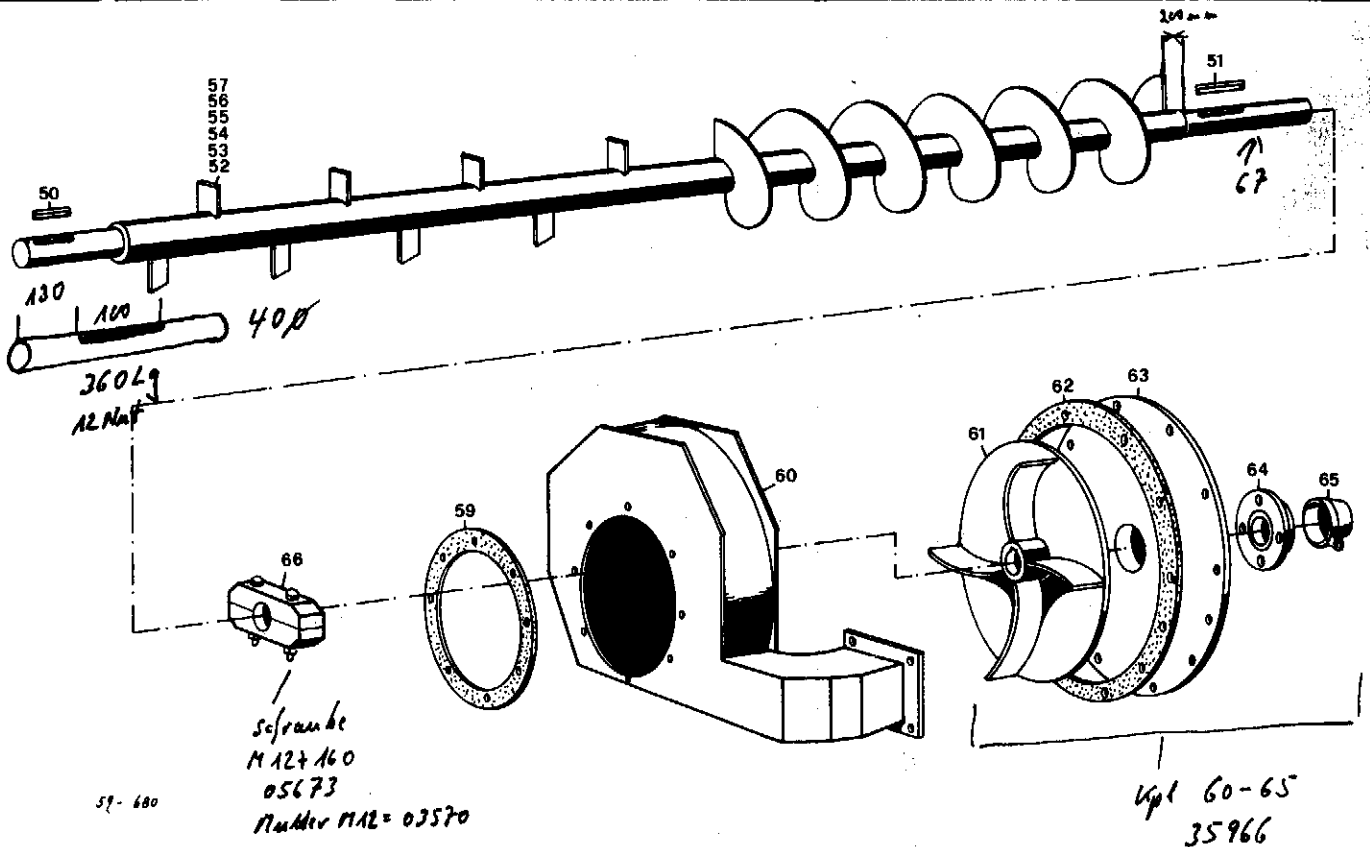
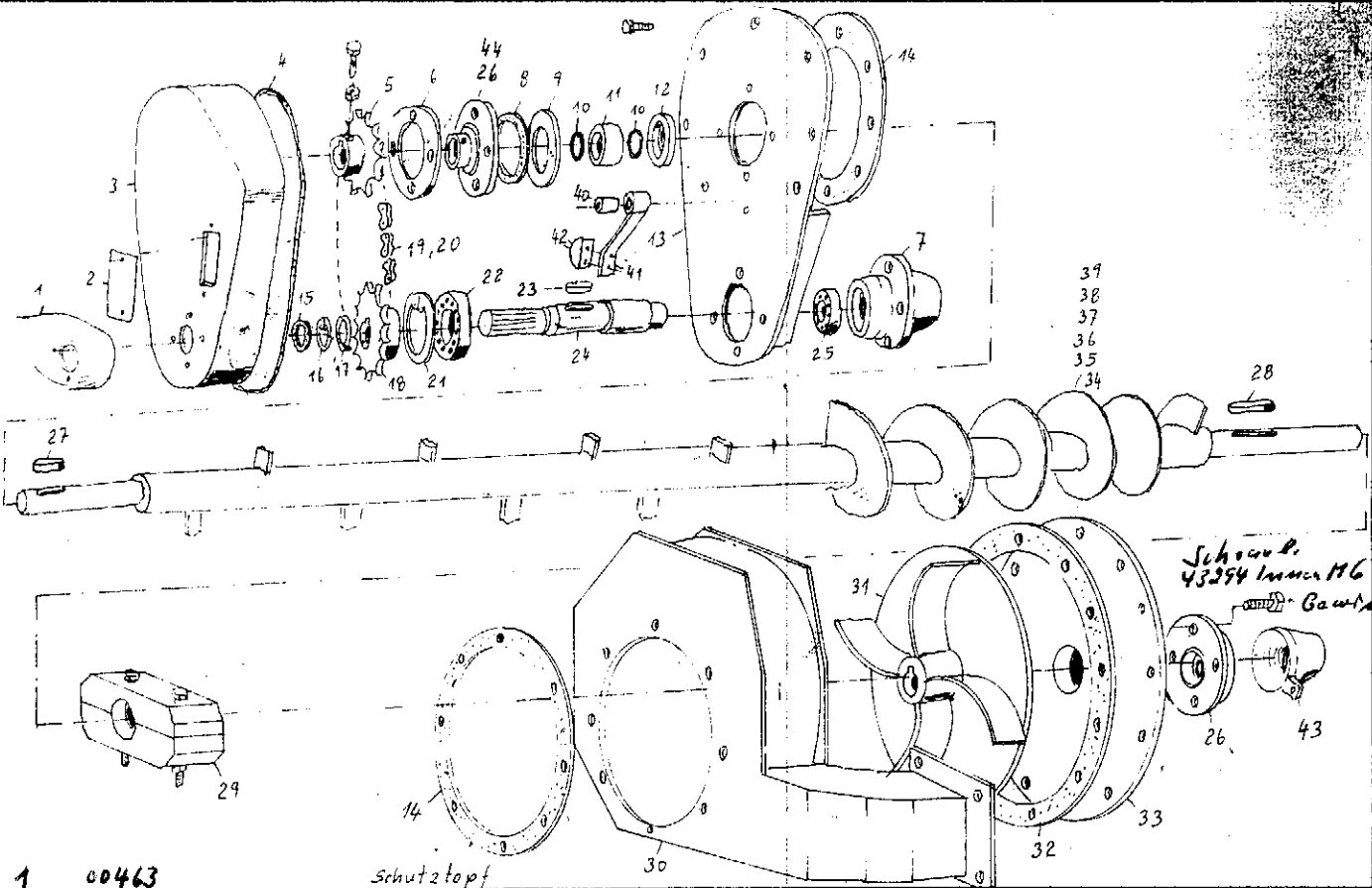

1	00463	Schutztopf		
2	33 627	Verschlußplatte		1
3	33 394	Abdeckhaube		1
4	35 676	Dichtung		1
5	33 418	Kettenrad	Z = 16 T = 25,4	1
6	34 860	Verstärkungsring	100 x 144 x 12	1
7	33 283	Gehäuselager		1
8	35 961	Talgschnur	Ø 10 x 250	1
9	33 633	Scheibe	57 x 49 x 3	1
10	32 529	O-Ring	Ø 98,4 x 3	2
11	35 647	Buchse	40 x 53 x 20	1
12	35 672	Rad-Dichtring	52 x 72 x 10 B 2	1
13	33 274	Grundplatte		1
14	33 166	Flanschdichtung		1
15	29 681	Filterring	40 x 52 x 5 Fi 9	1
16	33 707	Sich-Ring	40 x 125 D 471	1
17	33 824	Stützscheibe	40 x 50 x 2,5 D 988	1
18	33 420	Kettenrad	Z = 16 T = 25,4	1
19	34 965	Rollenkette 1666	25,4 x 17,02 - 6L: 40	1
20	12 997	Schrvglied 1666	Nr. 69	1
21	35 964	Sich-Ring	90 x 4 D 472	1
22	64 209	Ri-Kugellg.	6308 - 2 RS	1
23	12 741	Paßfeder	12 x 8 x 36 D 688,5	1
24	33 284	Antriebswelle	45 x 251	1
25	64 208	Ri-Kugellg.	6207 - 2 RS	1
26	35 960	Flanschlager	kpl.	1
27	65 376	Paßfeder	3 12 x 8 x 50	1
28	35 649	Paßfeder	3 12 x 8 x 80	1
29	35 963	Zwischenlager		1
30	35 967	Gehäuse		1
31	35 968	Schleuderrad		1
32	35 673	Deckeldichtung	zurumt	1
33	35 969	Deckel		1
34	35 689	Schnecke	S 30140 Rohr L = 3480	1
35	35 690	Schnecke	S 50 L = 4280	1
36	35 691	Schnecke	S 60 L = 4120	1
37	35 692	Schnecke	S 80 L = 4380	1
38	35 693	Schnecke	S 100 L = 5380	1
39	35 694	Schnecke	S 120 L = 6380	1
40	31 588	Distanzbuchse		1
41	31 589	Wahnhobel		1
42	31 581	Gleitsstück		1
43	31 465	Schutzhaube		1

1) Remarque
 2) Remarque
 3) Remarque
 4) Remarque
 5) Remarque
 6) Remarque
 7) Remarque
 8) Remarque
 9) Remarque
 10) Remarque
 11) Remarque
 12) Remarque
 13) Remarque
 14) Remarque
 15) Remarque
 16) Remarque
 17) Remarque
 18) Remarque
 19) Remarque
 20) Remarque
 21) Remarque
 22) Remarque
 23) Remarque
 24) Remarque
 25) Remarque
 26) Remarque
 27) Remarque
 28) Remarque
 29) Remarque
 30) Remarque
 31) Remarque
 32) Remarque
 33) Remarque
 34) Remarque
 35) Remarque
 36) Remarque
 37) Remarque
 38) Remarque
 39) Remarque
 40) Remarque
 41) Remarque
 42) Remarque
 43) Remarque

Achs-Nummer unbedingt angeben!



Bild Nr.	neu	Ersatzteile Nr. alt	Benennung	Stückz pr. Gr	Bemerkung
0	32781	G 3073	Bremsachse Nr. 238 1500-60	1	V25 V30
1	32296	G 2097	Schutzkappe	2	
2	04730		Nr.-Mutter M27x1,5 D937-58	2	
3	05876		Kegelrollg. 32207	2	
4	32297	G 1509-03 F	Bremströmmel 300x60	2	
5	05419		Kegelrollg. 30210	2	
6	32298	G 1584	Labyrinthring	2	
7	32299	G 1585	Stössring	2	
8	32205	G 1747-T	Bremsbacke kpl.	4	
9	32216	G 1635	Niet 8x10 D7338-Cu	64	
10	32206	G 1635	Bremsbelag 300x60	4	
11			Bremsachse	1	
12	32207	G 1004-01-T	Zugfeder	2	
13				2	
14	03321		Splint 5x45 D94-St	2	
15		G 1021-7	Scheibe	2	
16	32209	G 1168 F-T	Nockenlager	2	
17	32210	G 1041-01-T	Gegenstück	2	
18		G 1037-02 F-T	Bremshebel 175	2	
19	32218		Federscheibe B20 D137	2	
20	32219		6kt-Mutter H 20x1,5 D934-8	2	
21	32212	G 1171	Zwischenstück	1	
22				2	
23			Typenschild	1	
24			H-Herbnagel 3x8 D1476 AL	2	
25	32301	G 1060	Radbolzen M18x1,5x52	12	
26	03318		Kgb-Mutter A18 D74361-68V	12	
27		G 1243-3F-T	Bremswelle 26x875	1	
28		G 1243-3F-T	Bremswelle 26x375	1	

WICHTIG!

Bei Bestellungen von Ersatzteilen geben Sie bitte außer der Ersatzteilnummer stets Ihre Masch.-Nr. an.

Achs-Nummer unbedingt angeben!

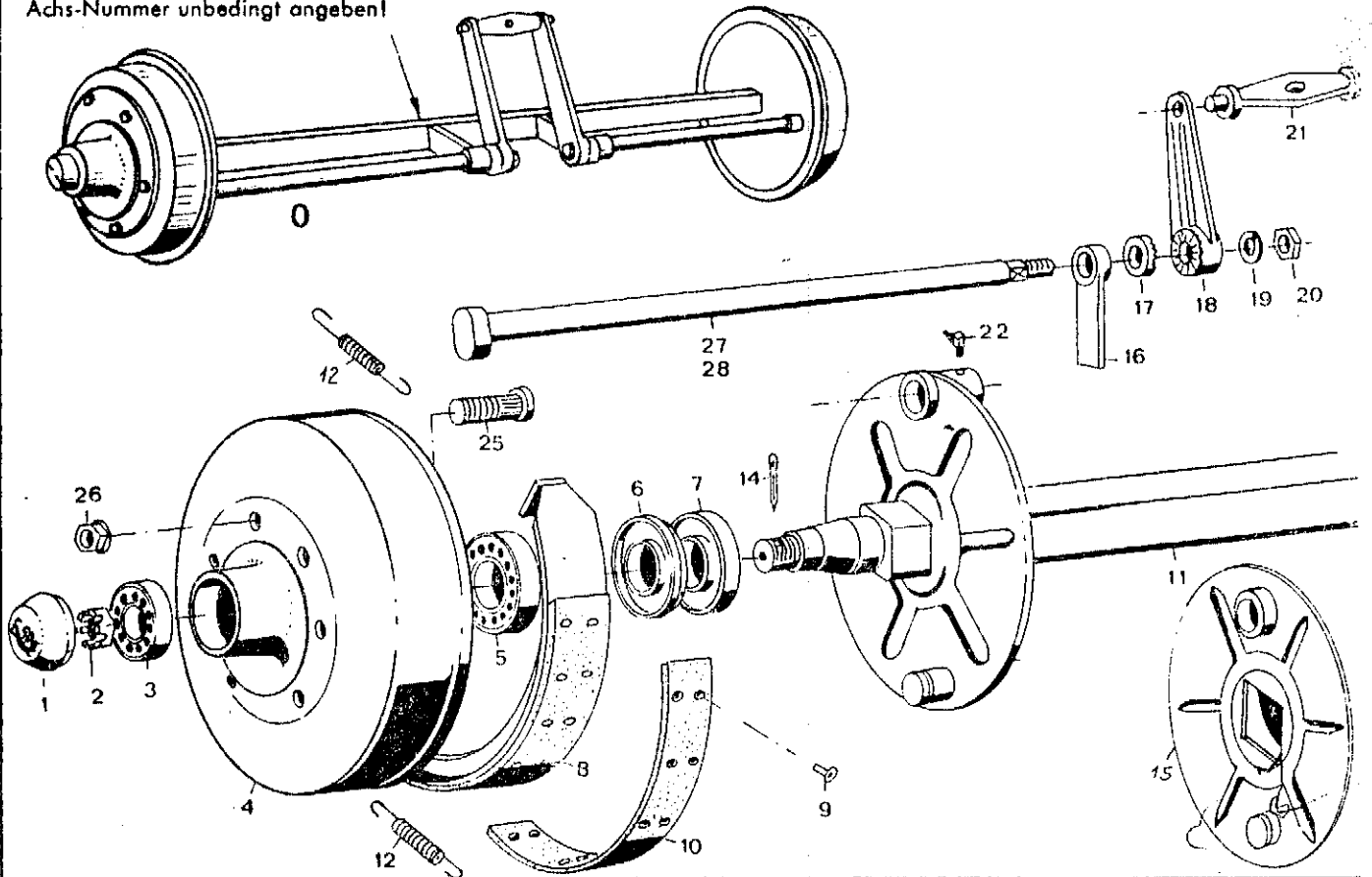

Bild Nr.	neu	Ersatzteile Nr. alt	Benennung	Stückz. pr. Gr.	Bemerkung
0	32817	G 3057	Bremsachse Nr. 239 1750 - 65	1	V 40 V 60 Tandem
1	32296	G 2097	Schutzkappe	2	
2	04730		Kr-Mutter M27x1,5 D937-58	2	
3	05876		Kegelrollg. 32207	2	
4	36203	G 1445-1F-T	Bremstrommel 350x60	2	
5	36204		Kegelrollg. 32211	2	
6	36205	G 2499	Labyrinthring	2	
7	36206	G 2698	Stossring	2	
8	36208	G 1331-01-T	Bremsbacke kpl.	4	
9	36207		Niet 3x6x10 D7338-Cu	40	
10	36209	G 1637	Bremsbelag 350x60	4	
11			Bremsachse	1	
12	36212	G 1070-T	Zugfeder	2	
13				2	
14	03321		Splint 5x45 D94-St	2	
15			Scheibe	2	
16	36210	G 1273-02 F-T	Nockenlager	2	
17	32210	G 1041-01-T	Gegenstück	2	
18	36211	G 1037-02 F-T	Bremshobel	2	
19	32218		Federscheibe B20 D137	2	
20	32219		6kt-Mutter 20x1,5 D934-8	2	
21	36213	G 1171-T	Zwischenstück	1	
22				2	
23			Typenschild	1	
24			H-kerbnagel 3x8 D1476 AL	2	
25	32301	G 1060	Radbolzen M18x1,5x52 REB	12	
26	03318		Kg-Mutter 17 D74361-68V	12	
27			Bremswelle 28x955	1	
28			Bremswelle 28x455	1	

WICHTIG!

Bei Bestellungen von Ersatzteilen geben Sie bitte außer der Ersatzteilnummer stets Ihre Masch.-Nr. an.

Achs-Nummer unbedingt angeben!

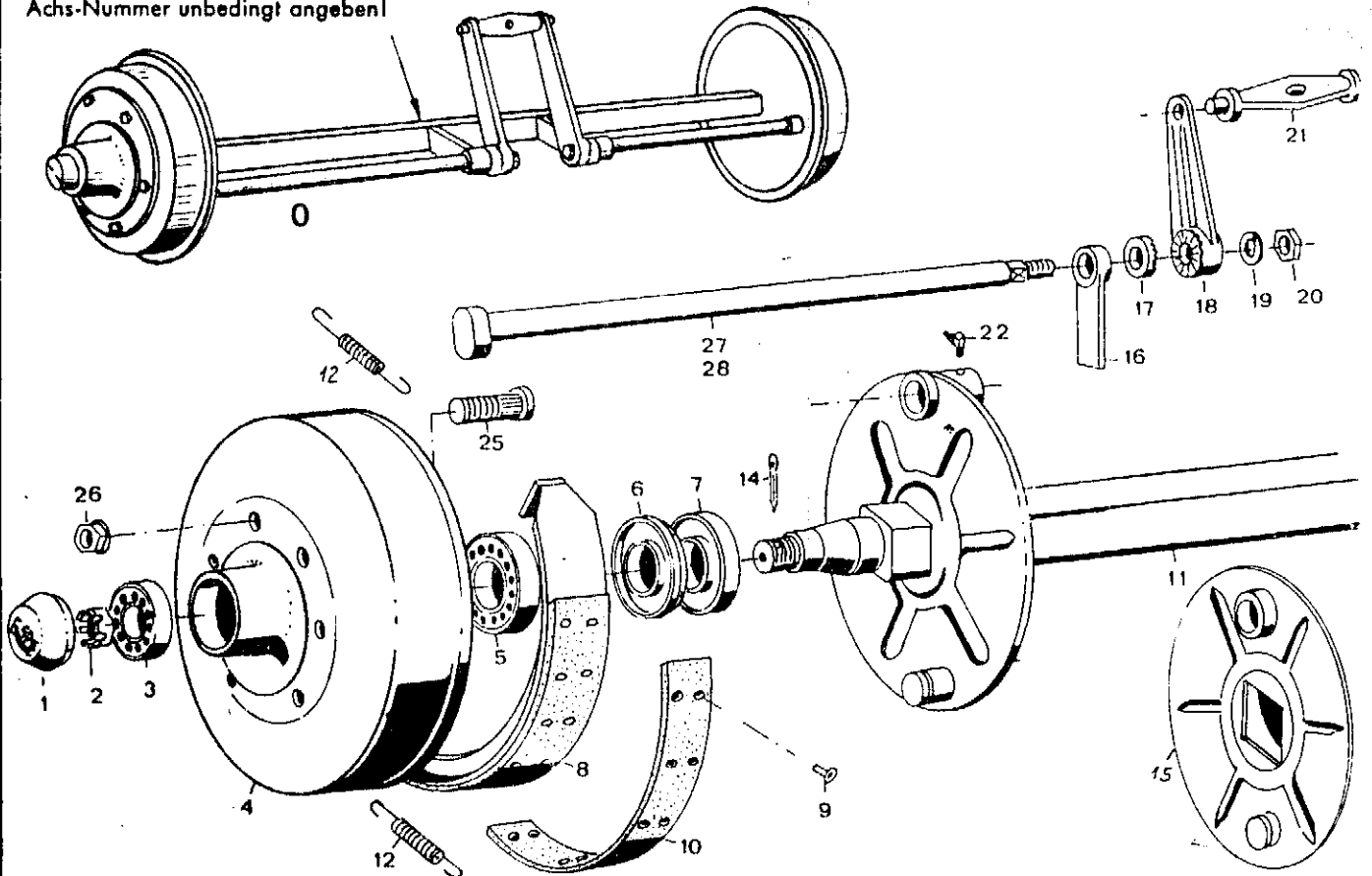

Bild Nr.	neue	Ersatzteile Nr. alt	Benennung	Stückz. pr. Gr.	Bemerkung
0	32818	G 3059	Bremsachse Nr. 240	1	V50 V80 Tandem
1	36214	G 2438	Schutzkappe	2	
2	36215		Nr.-Mutter M36 x 1,5	2	D935-58
3	28916		Hegelrollg. 32208	2	
4	38817	G 2815 - 02 F	Bremsstrommel 400 x 80	2	
5	36216		Hegelrollg. 32013 x	2	
6	36218	G 2779	Labyrinthring Ringträger	2	
7	36219	G 2778	Stössring	2	
8	36220	G 1443 - T	Bremsbacke kpl.	4	
9	85873		Niel 2, 8 x 15	64	D7338-Cu
10	36005	G 1638	Bremsbelag 400 x 80	4	
11			Bremsachse	1	
12	36006	G 1092 - T	Zugfeder	2	
13				2	
14			Splint 6 x 65	2	D94-St
15			Scheibe	2	
16			Nockenlager	2	
17			Gegenschuë	2	
18	36007	G 1065 - T	Bremshebel	2	
19			Federschibe	2	
20			6Ht-Mutter	2	D934-8
21	36008	G 1082 - F - T	Zwischenstueck	1	
22				2	
23			Typenschild	1	
24			H-Nerbnagel 3 x 8	2	D1476 AL
25	32301	G 1060	Radbolzen M18 x 1,5 x 52	12	
26	03318		Kqb-Mutter A18	12	D74361-68V
27			Bremswelle 32 x 950	1	
28			Bremswelle 32 x 450	1	

WICHTIG!

Bei Bestellungen von Ersatzteilen geben Sie bitte außer der Ersatzteilnummer stets Ihre Masch.-Nr. an.

Achs-Nummer unbedingt angeben!

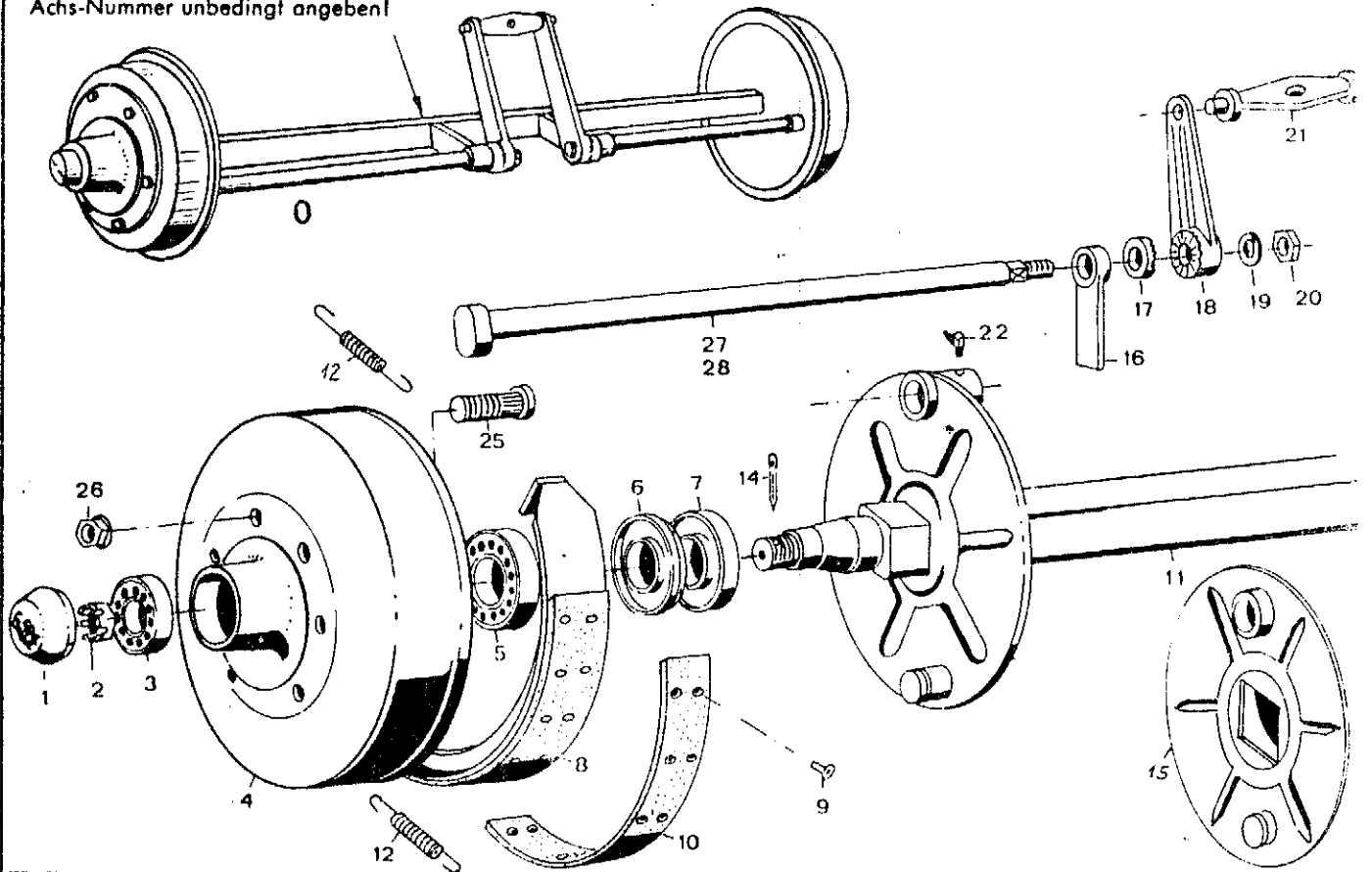
GHS 7006
Block Trommel
GHS N 7008 8-Loch Trommel

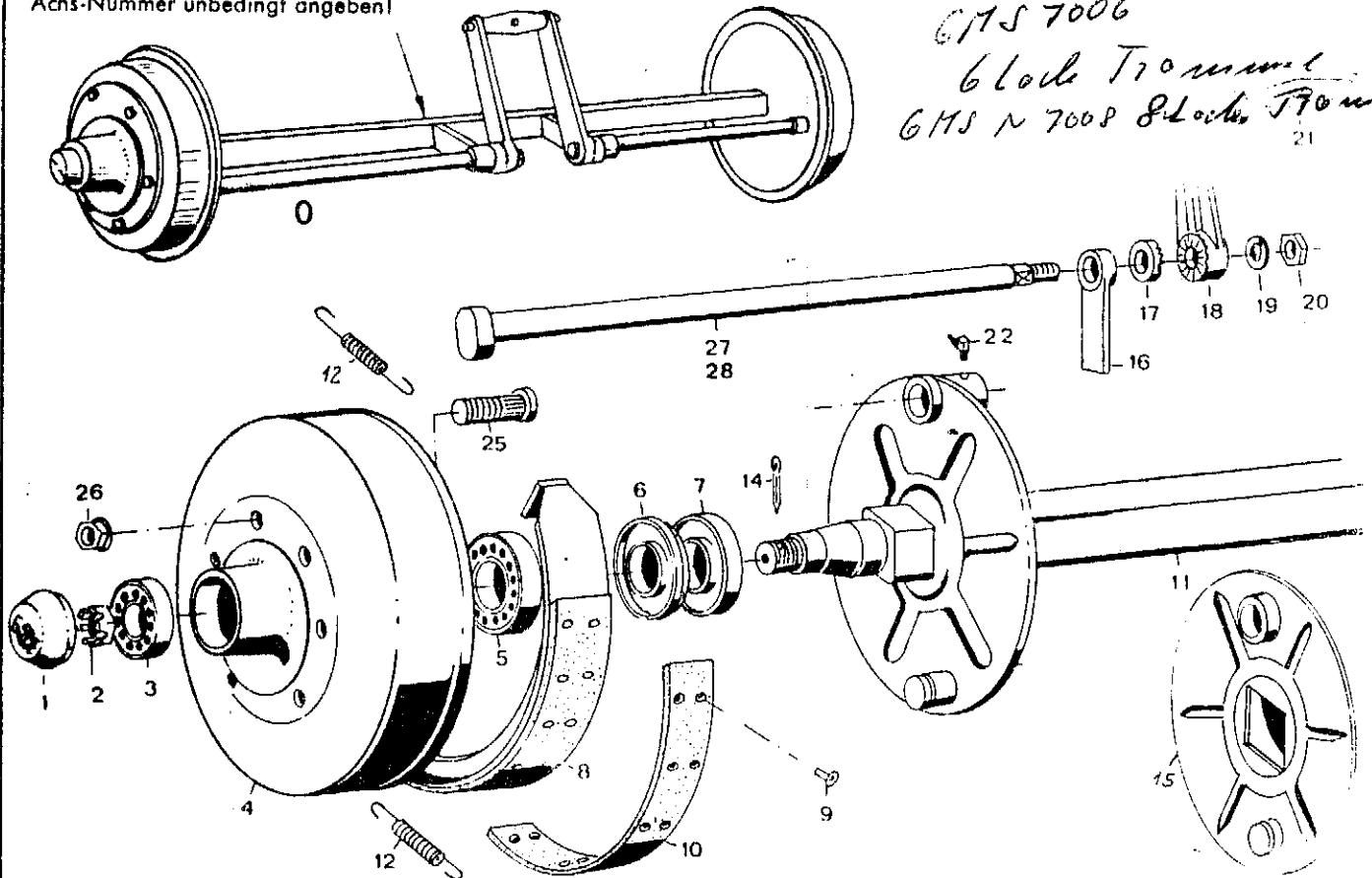

Bild Nr.	neue	Ersatzteile Nr. alt	Benennung	Stückz pr Gr	Bemerkung
0	32820	G 3061	Bremsachse Nr 244	1	V60, V100 Tandem
1	36214	G 2438	Schutzkappe	2	
2	36215		kr-Mutter M36x1,5	2	D935-58
3	40556		kegelrollg. 32010 x	2	
4	36011	G 2815 - 01F	Bremstrommel	2	
5	36015		kegelrollg. 32014 x	2	
6	36012	G 2441 - 1	Labyrinthring Ringträger	2	
7	36013	G 2477 - 2	Stossring	2	
8	36220	G 1443 - T	Bremsbacke kpl.	4	
9			Niet 30x15	4	D7338-Cu
10	36005	G 1638	Bremsbelag 400x80	4	
11			Bremsachse	1	
12	36006	G 1092 - T	Zugfeder	2	
13				2	
14			Splint 545 6x65	2	D94-St
15			Scheibe	2	
16		G 1414-F-T	Nockenlager	2	
17		G 1074-01-T	Gegenstück	2	
18	36007	G 1065 - T	Bremshobel	2	
19			Federscheibe B 24	2	D137
20			6kt-Mutter	2	D934-8
21	36008	G 1082 - F-T	Zwischenstück	1	
22				2	
23			Typenschild	1	
24			H-kerb Nagel 3x8	2	D1476 AL
25	36014	G 3003	Radbolzen M20x1,5x	12	16
26	36009		kgb-Mutter A20x1,5	12	16
27			Bremswelle 32 x 1000	1	
28			Bremswelle 32 x 500	1	

WICHTIG!

Bei Bestellungen von Ersatzteilen geben Sie bitte außer der Ersatzteilnummer stets Ihre Masch.-Nr. an!