

# KEMPER

# MAIS-WOLF

## Typ: SUPER

Ersatzteilliste **23**

Spare Parts List

Liste de pieces de rechange

Lista dei pezzi di ricambio

Onderdelenlijst

Lista de repuestos

Typ: **MS**

Ausgabe: E 7306

gültig ab Masch.-Nr. 12984

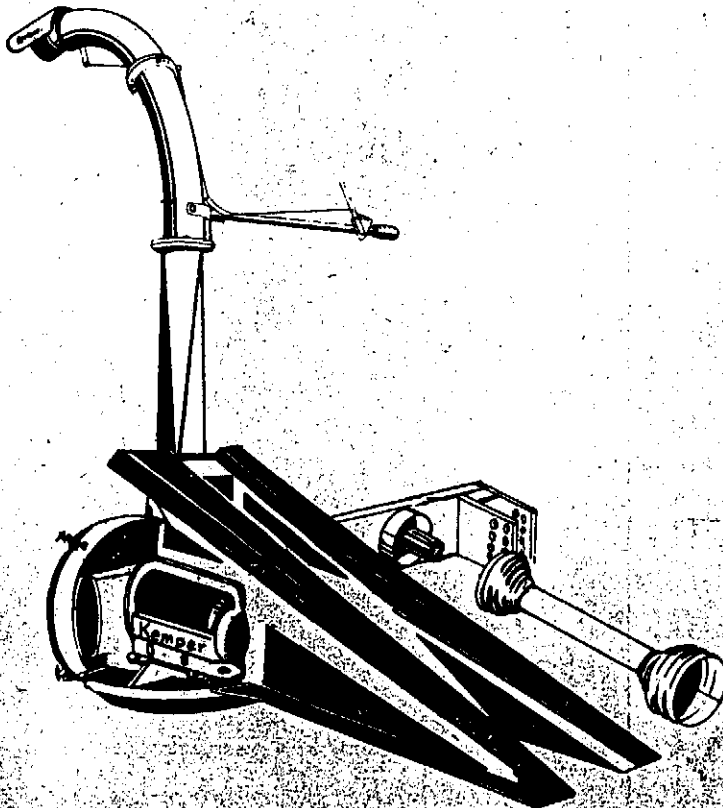
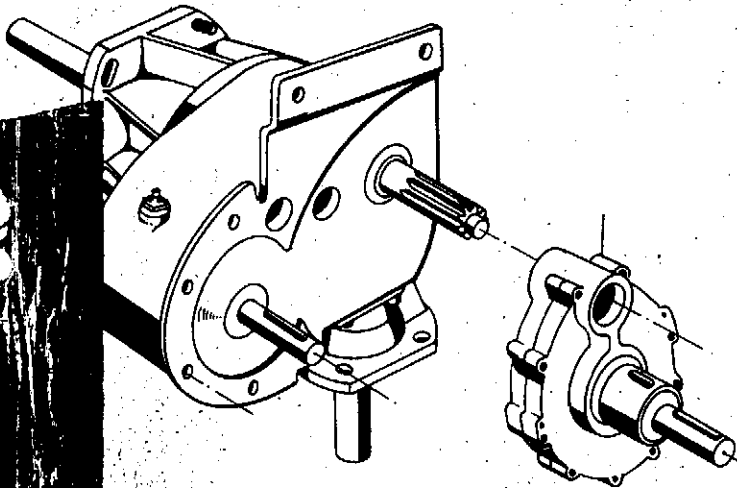

MASCHINENFABRIK  
**KEMPER GMBH**  
4424 STADTLOHN/WESTF.  
RUF: 02563-3035 - FS 089726 - POSTFACH 380

# Inhaltsverzeichnis der Ersatzteilliste Nr. 23

Blatt-Nr.	Benennung
23-266	Auslegearm, Anhängung
23-267	Antrieb
23-268	Messerrad, Flügelrad
23-269	Getriebe
23-270	Schnecken
23-271	Auswurfkrümmer, Rohrverstellung
23-274	Blattheber
01-007	Gelenkwelle
01-008	Kupplung
01-120	Schleifvorrichtung
01-189	MF-Anhängung Untenanhängung
01-122	Schluß-Begrenzungsleuchte
01-009	Zubehör



Abb. 38



Abb. 39

### Überlastungsschutz

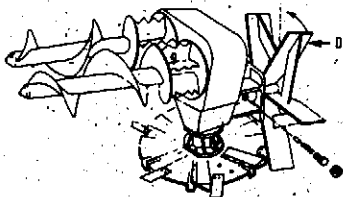
Durch Verstopfungen oder Fremdkörper können an den Schnecken Überlastungen auftreten.

Um das Getriebe, Abb. 38, vor diesen Überlastungen zu schützen, ist ein Abscherstift vorgesehen, siehe Abb. 39:

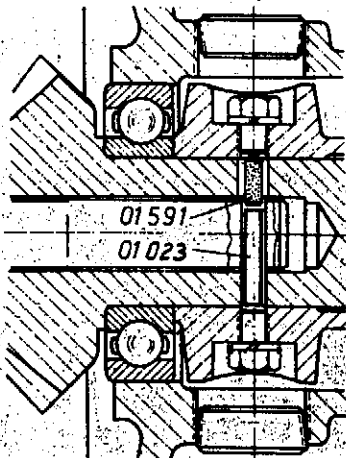
1. Vor dem Einsetzen eines neuen Stiftes ist zunächst zu prüfen, wodurch die Überlastung entstanden ist.
2. Es dürfen nur KEMPER-Original-Abscherstifte Nr. 01 023 und 01 591 eingesetzt werden, da diese eine auf den Befestigungsfall abgestimmte Festigkeit besitzen.



Bild Nr.	Ersatzteile Nr.		Benennung	Stückz. pr. Gr.	Bemerkung
	neu	alt			
1	04 048	LW-26 0560 1 4	Federstecker 4 x 100	2	
2	04 047	MW-00 2005 1 4	Bolzen 28 x 135	2	
3	12 239		Verstellbock	1	
4	11 827		Stützfuß 34 x 300	1	
5	11 836		Bolzen 12 x 105	1	
6	05 761		Spannhülse 4 x 30 D, 1481	1	
7	06 241	LN-00 5081 1 4	Druckfeder 19 x 2,25 x 48	1	
8	03 453		Scheibe 14 D 126	1	
9	12 425		6 Kt-Schr 12 x 100 D 931-88 V	2	
	12 317		Schraube	1	
	11 795		Bock	1	
12	<del>04 516</del>	<del>04 516</del>	Kettenschloß 8 x 23	1	
13	11 791		Kasten	1	
14	02 603	450 026 00 03	Kupplungsbolzen	1	
15	04 621		6 Kt-Schr 12 x 90 D 931-88 V	3	
16	04 179	460 422 01 00	Kupplung <i>m. 1 Bolzen</i>	1	
17	04 182	001 421 01 02	Steckbolzen	1	
18	04 619		Kette B 7 x 103 D 766	1	
19	04 173	460 028 00 01	Anhängerlasche	1	
20	12 432		Lasche	1	

**WICHTIG!**

Bei Bestellungen von Ersatzteilen geben Sie bitte außer der Ersatzteilnummer stets Ihre Masch.-Nr. an.

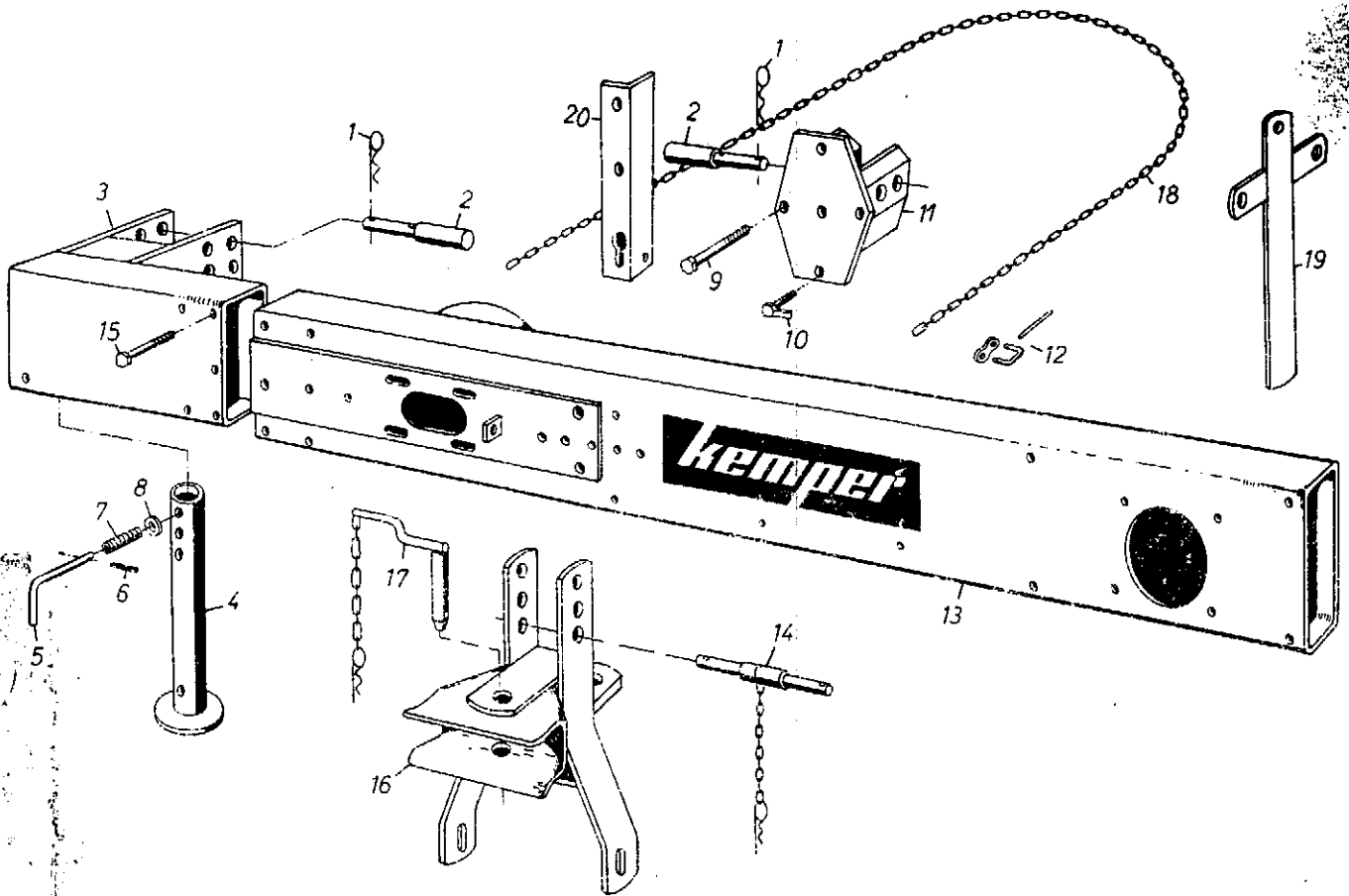
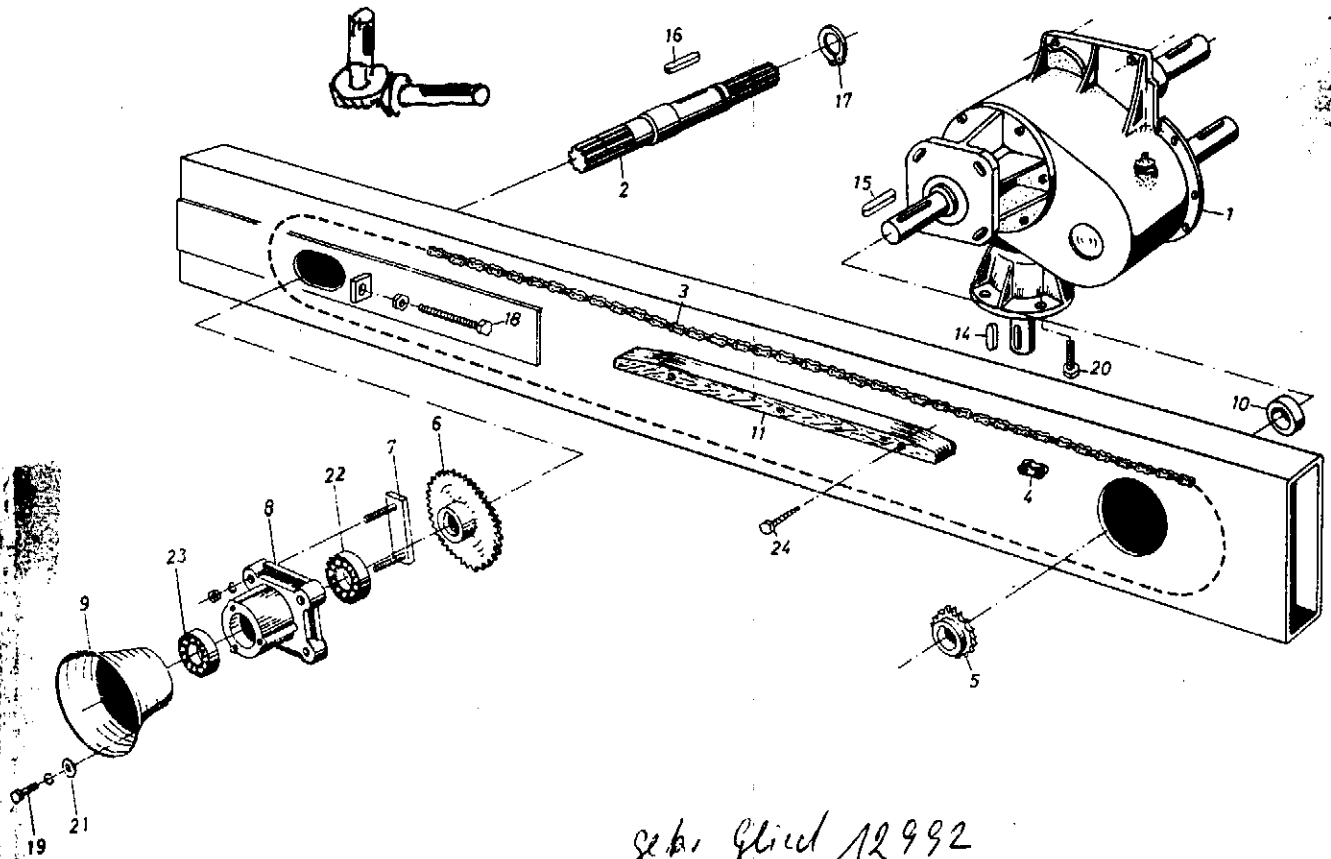

*siehe Glied 12992*

Bild Nr.	Ersatzteile Nr.		Benennung	Stückz. pr. Gr.	Bemerkung
	neu	alt			
1	12 457		Getriebe	1	
2	01 452	32 566	Welle <i>2576 836,5 lang</i>	1	
3	01 199		Rollenkette + Schraubenversch. 1x19,05x11,68-162 GL.	1	
4	12 768		Schr-Verschlußglied 1642 T- Nr. 69	1	
5	00 193	11467	Kettenrad 16Z	1	
6	00 192		Kettenrad 37 Z	1	
7	04 041	460 122 00 02	Führung	2	
8	00 252		Flanschlager	1	
9	01 182		Schutztopf (Blech)	1	
10	01 183		Buchse 35 x 51 x 20	1	
11	11 793		Kettenführung 25 x 50 x 700	2	
14	04 617		Paßfeder A 10 x 8 x 45 D 6885	1	
15	04 200		Paßfeder A 10 x 8 x 110 D 6885	1	
16	04 199		Paßfeder A 12 x 8 x 32 D 6885	1	
17	03 707		Sich-Ring 40 x 1,75 D 471	1	
18	04 203		6 Kt-Schr 12 x 80 D 933-88	1	
19	05 633		6 Kt-Schr 6 x 16 D 933-88	3	
20	04 695		6 Kt-Schr 12 x 35 D 933-88	4	
21	05 492		Scheibe 6,4 D 125-St	3	
22	04 209		Ri-Kugellg 6308-2 RS D 625	1	
23	04 208		Ri-Kugellg 6207-2 RS D 625	1	
24	04 196		6 Kt-BI-Schr B 8 x 38, D 7976	5	

**WICHTIG!**

Bei Bestellungen von Ersatzteilen geben Sie bitte außer der Ersatzteilnummer stets Ihre Masch.-Nr. an.



Bild Nr.	neue Ersatzteile Nr.	alte Ersatzteile Nr.	Benennung	Stückz. pr. Gr.	Bemerkung
1	09 501		Flü-Mutter M 12 D 315 g-4 V	8	
2	09 202		Federring C 12,5 D 7436: V	6	
3	03 727	AZ-04 505 1 4	Plastik-Schnur	8	
4	00 244		Gewindebolzen M 12 x 120	8	
5	04 052	460 102 00 01	Deckel	2	
6	04 617		Paßfeder A 10 x 8 x 45 D 6885	1	
7	04 216		6 Kt-Schr 12 x 55 D 933-88	2	
8	01 999		Scheibe 45 x 13 x 6	2	
9	04 058	MW-00 3028 1 4	Sicherungsblech	2	
10	04 053	460 103 00 01	Flügelrad x = 30°	2	
11	12 267		Gehäuse	2	
12	04 646	32 049	Senkschr 12 x 40 D 608-46 V	4	
13	02 906	12269	Gegenschneide	2	
14	02 004		Messerhalter	12	
15	04 130	MW-00 5012 1 4	Häckselmesser 00058	12	
16	03 383		6 Kt-Schr 12 x 25 D 933-88	24	
17	02 011	31110 im 60	Senkschraube M 10 x 28	48	
18	01 176		Einstellblech	12-24	
19	06 154		Einstellblech o. Ausenkg.	x	
20	01 159		Schneidmesser	12	
21	02 005		Messerrad	2	
22	04 615		6 Kt-Mutter M 10 D 985-8 V	48	
23	04 206	04444 05611	Scheibe R 14 D 440 V	2	
24	02 013		Sicherungsblech	2	
25	04 202		6 Kt-Schr 12 x 35 D 933-88 V	2	
26	12 422		Gleitkufe	2	
27	04 616		6 Kt-Schr 12 x 75 D 931-88 V	8	
28	04 128	460 308 00 04	Messerrad kpl. (14 - 22) montiert	2	+ ausgewuchtet
29	02 014		Ausgleichscheibe 40 x 66 x 1	x	
30	02 015		Ausgleichscheibe 40 x 66 x 0,5	x	
31	12 421		Winkel	1	
32	04 206		Scheibe 14 D 1440 V	2	

**WICHTIG!**

Bei Bestellungen von Ersatzteilen geben Sie bitte außer der Ersatzteilnummer stets Ihre Masch.-Nr. an.

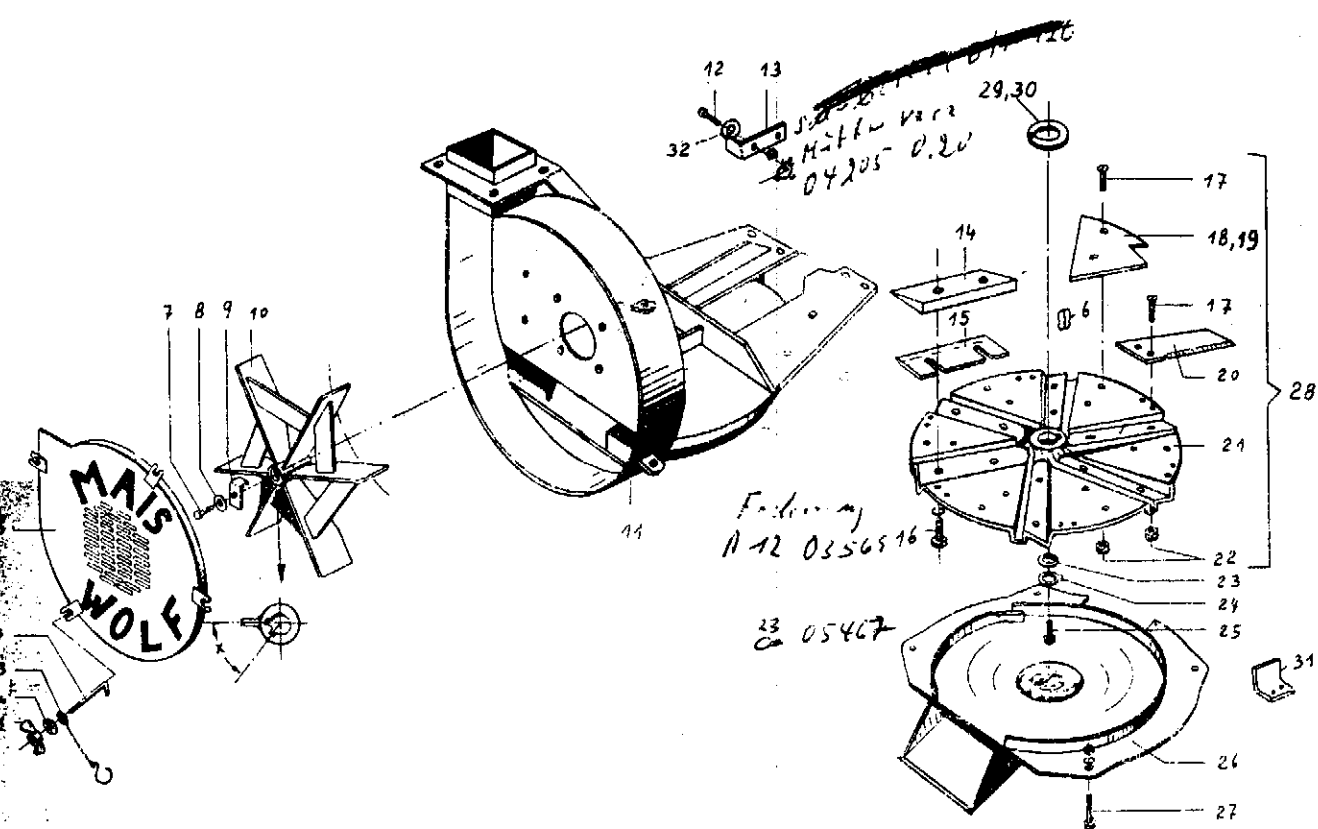
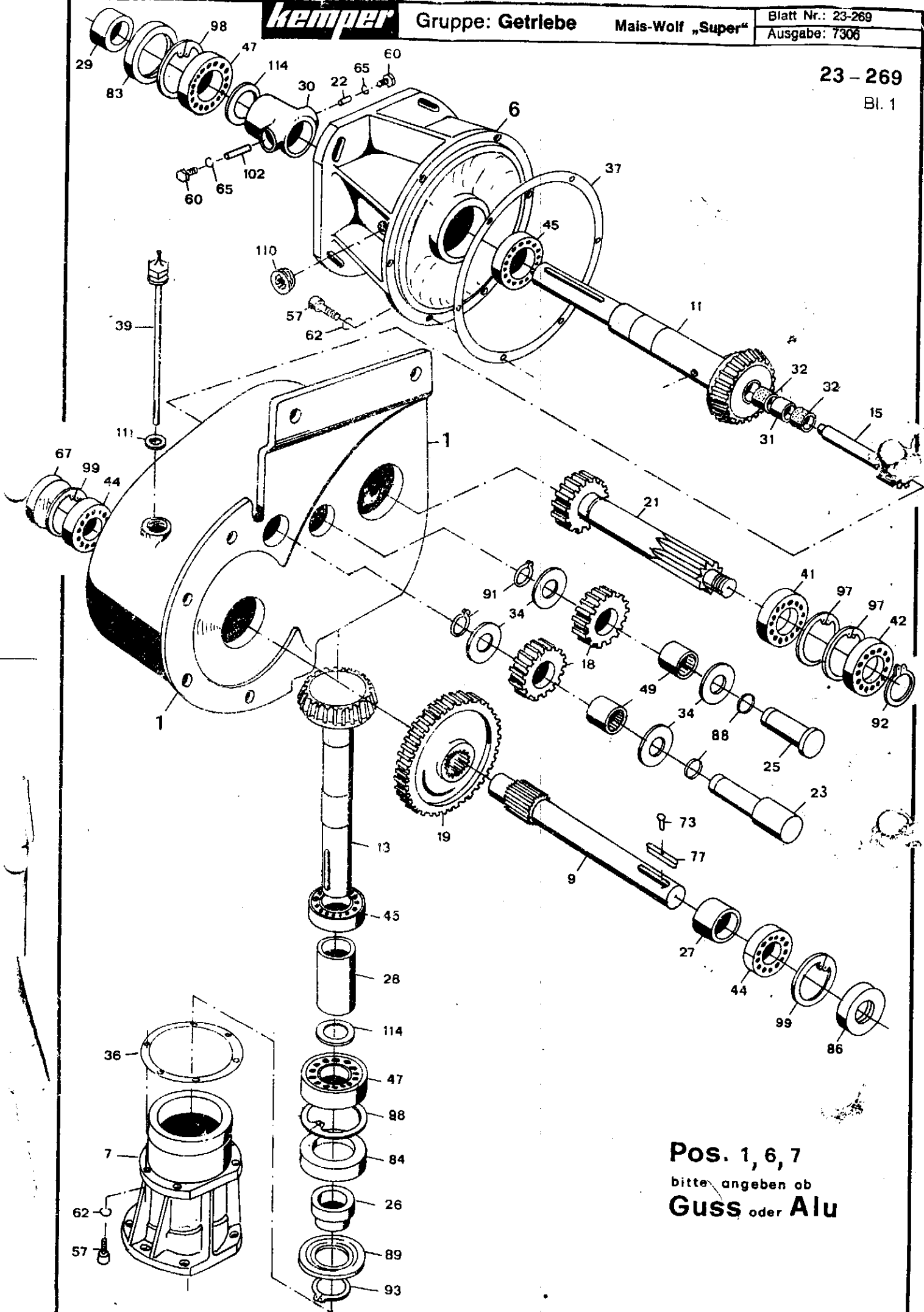

Pos. 1, 6, 7  
bitte angeben ob  
**Guss** oder **Alu**

23 - 269

Bl. 2



Bild Nr.	neu	Ersatzteile Nr. alt	Benennung	Stückz. pr. Gr.	Bemerkung
0	12 800	1 33 01 0	Stirnradwinkelgetriebe	1	
1	12 802	01 0072 0	Gehäuse GKALSi 10 Mgw	1	
3	12 485	01 0073 1	Gehäuseoberteil GG 22	1	
4	12 803	01 0074 1	Gehäuseunterteil GG 22	1	
6	01 013	02 0001 2	Zwischenflansch GKALSi 10 Mgw	1	
7	01 000	02 0002 2	Lagerflansch GKALSi 10 Mgw	1	
9	12 804	10 0078 3	Profilwelle C 45 V	2	
11	05 408	32 0007 2	Kegelritzelwelle 16 Mn Cr 5 m. Buchsen	1	zusammen schickbar
13	00 980	33 0007 3	Kegelritzelwelle 16 Mn Cr 5	1	
15	00 984	37 0008 3	Stirnritzel Z = 8 16 Mn Cr 5	1	
16	12 805	37 0054 3	Stirnritzel Z = 21 16 Mn Cr 5	1	
18	00 991	38 0007 4	Stirnrad Z = 16 16 Mn Cr 5	3	
19	12 926	38 0057 3	Stirnrad Z = 42 16 Mn Cr 5	1	
20	12 806	38 0053 3	Stirnrad Z = 42 C 45 V	1	
21	12 807	38 0054 3	Ritzelwelle Z = 8/16 16 Mn Cr 5	1	
22	01 591	60 0013 4	Stift Polypropylen	1	
23	12 927	64 0012 4	Lagerbolzen 16 Mn Cr 5 L = 111	1	
24	12 808	64 0011 4	Lagerbolzen St 60	1	
25	00 981	64 0013 4	Lagerholzen 16 Mn Cr 5 L = 66	1	
26	00 982	65 0019 4	Distanzring 34/60/50/26 16 Mn Cr 5	1	
27	00 973	65 0020 4	Distanzbuchse 30x42x38 St 00	1	
28	01 017	65 0021 4	Distanzbuchse 41x50x37 St 00	1	
29	00 967	65 0022 4	Distanzring 35x60x27 16 Mn Cr 5	1	
30	01 005	65 0023 3	Buchse GG 22 L = 83	1	
31	12 809	65 0030 4	Distanzbuchse 20x23x23 St	1	
32	02 266	65 0036 3	Buchse WB 681	2	
34	00 974	66 0008 4	Anlaufscheibe Sn Bz 8	4	
36	01 018	67 0004 4	A-Scheibe 140 x 100 x 0,2 Guarnital	x	
	01 233		A-Scheibe 140 x 100 x 0,3 Guarnital	x	
	01 234		A-Scheibe 140 x 100 x 0,5 Guarnital		
37	01 019	67 0005 4			
	01 235				
	01 236				
39	12 810	69 0004 4			
41	09 775		6008 D625	1	
42	12 771		Ri-Kugellg. 6008 LLU NTN	1	
43	12 772		Ri-Kugellg. 6012 LLU NTN	1	
44	05 394		Ri-Kugellg. 6206 D625	4	
45	05 379		Ri-Kugellg. 6208 D625	2	
46	12 786		Ri-Kugellg. 6304 D625	1	
47	05 377		Ri-Kugellg. 6308 D625	2	
49	05 395		Nadelhülse HK 3020	3	
50	12 793		Nadelhülse HK 3520	1	
51	12 794		Nadelhülse HK 4520	1	
53	12 795		Innenring JR 25 x 30 x 20,5	1	
54	12 796		Innenring JR 30 x 35 x 20,5	1	
55	12 797		Innenring JR 40 x 45 x 20,5	1	
57	05 400		Zyl-Schr 10 x 30 D912-88	12	
58	12 798		Zyl-Schr 8 x 50 D912-88	9	
60	05 378		6 Kt-Schr 8 x 10 D933-88	2	
62	05 819		Federring 10 D 7980	12	
63	05 818		Federring 8 D 7980	9	
65	03 285		Federring A:8 D 127	2	
67	05 403		Vschi-Deckel 62 D 442	1	
70	12 780		V-Scheibe 52 D 470 ph	1	
71	12 781		V-Scheibe 62 D 470 ph	1	
73	05 405		H-Kerbnagel 3 x 10 D 1476 St	2	
75	04 014		Spannhülse 6 x 60 D 1481	2	
77	05 401		Paßfeder C 10 x 8 x 50 D 6885	2	
79	12 782		Nutmutter KM 4	1	
81	12 783		Sicherungsblech MB 4	1	
83	05 380		Rad-Dichtr 60 x 90 x 13 B 1 SL	1	
84	05 390		Rad-Dichtr 60 x 90 x 10 BA	1	
85	12 784		Rad-Dichtr 40 x 52 x 6 BA	1	

**WICHTIG!**

 Bei Bestellungen von Ersatzteilen geben Sie bitte außer der Ersatzteilnummer  
**stets Ihre Masch.-Nr. an.**

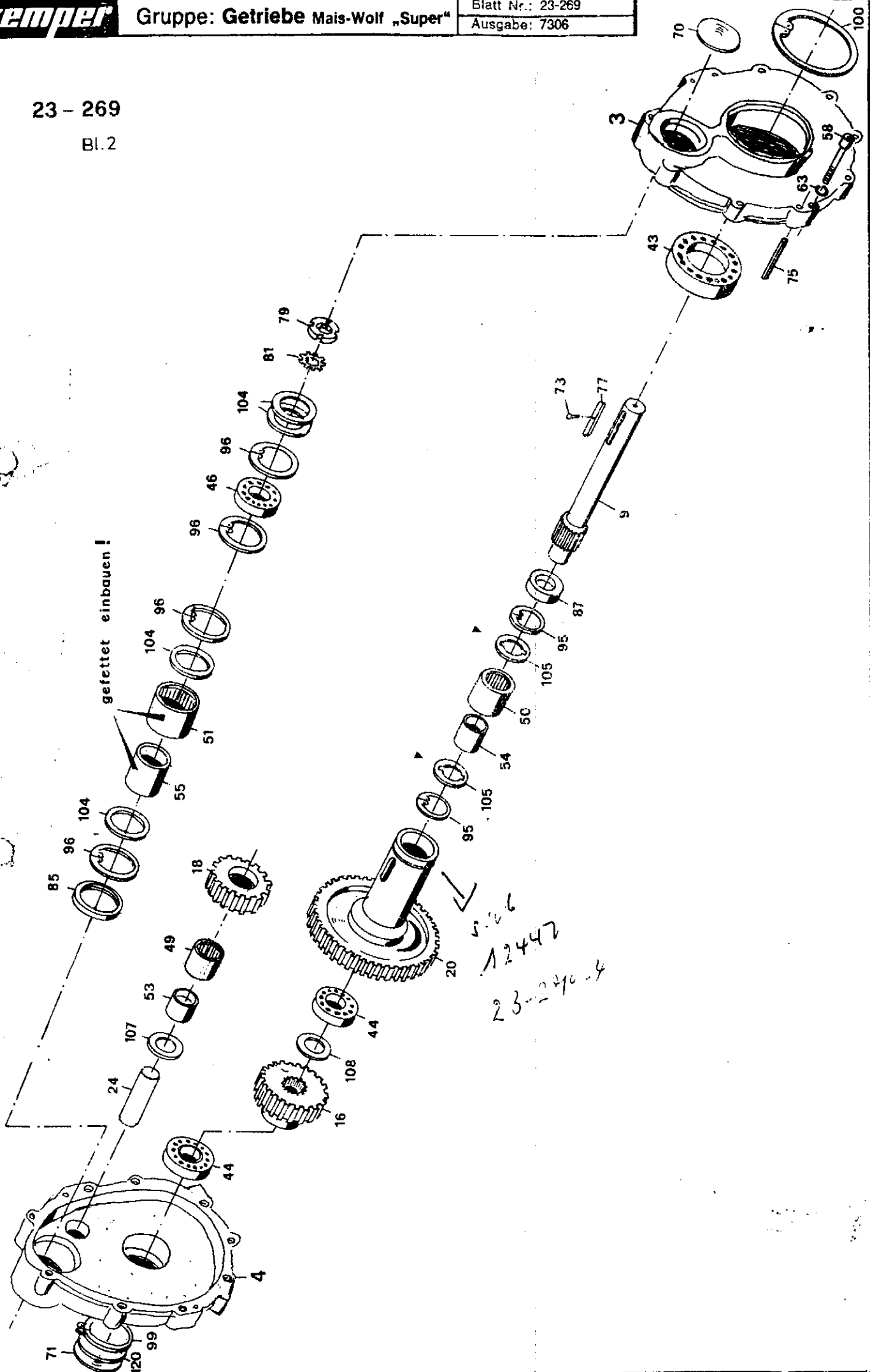

Bild Nr.	Ersatzteile Nr.		Benennung	Stückz. pr. Gr.	Bemerkung
	neu	alt			
86	05 396		Rad-Dichtr 30 x 62 x 10 BA SL	1	
87	12 785		Rad-Dichtr 30 x 42 x 7 BA	1	
88	12 818		O-Ring OR 25 x 3	2	
89	05 391		Nilos-Ring 50 x 90 LSTO	1	
91	05 397		Sich-Ring 30 x 1,5 D 471	2	
92	12 773		Sich-Ring A 40 x 2,5 SD	1	
93	05 392		Sich-Ring A 50 x 2 V	1	
95	05 541		Sich-Ring 42 x 1,75 D 472	2	
96	05 538		Sich-Ring 52 x 2 D 472	4	
97	09 569		Sich-Ring 68 x 2,5 D 472	1	
98	05 375		Sich-Ring 90 x 3 D 472	2	
99	05 399		Sich-Ring 62 x 2 D 472	3	
100	12 775		Sich-Ring 95 x 3 D 472	1	
102	01023		Scherstift 5,3 x 28 2076-B	1	
104	12 776		St-Scheibe S 42 x 52 D 988	4	
105	28326	6	St-Scheibe m. 2 Nuten S 30 x 42 D 988	2	1277
107	12 778		PS-Scheibe 25 x 35 x 1,0 D 988	1	
108	12 158		PS-Scheibe 30 x 42 x 0,2 D 988	x	
	12 186		PS-Scheibe 30 x 42 x 0,5 D 988	x	
	12 159		PS-Scheibe 30 x 42 x 1,0 D 988	x	
	05 374		Vschi-Schr 30 x 1,5 D 906 ph	2	
110	05 402		Dichtring A 18 x 24 D 7603 Vf	1	
114	05 827		PS-Scheibe 40 x 50 x 0,1 D 988	x	
	05 828		PS-Scheibe 40 x 50 x 0,3 D 988	x	
	05 829		PS-Scheibe 40 x 50 x 0,5 D 988	x	
118	05 830		PS-Scheibe 70 x 90 x 0,1 D 988	x	
119	05 811		Dichtring A 10 x 16 D 7603 Cu	2	
120	13432		PS - Scheibe 50 x 62 x 1		

**WICHTIG!**

Bei Bestellungen von Ersatzteilen geben Sie bitte außer der Ersatzteiln  
stets Ihre Masch.-Nr. an.



Bild Nr.	Ersatzteile Nr.		Benennung	Stückz. pr. Gr.	Bemerkung
	neu	alt			
1	12 393		Schnecke rechts	1	
2	11 739		Walze	1	
3	12 244		Schnecke links	1	
4	12 447		Sich-Ring 60 x 2 D 471	1	
5	12 333		Lasche 20 x 5 x 81	2	
6	03 734		Federring A 8 D 127 V	4	
7	05 639		6kt-Schr 8 x 16 D 933 V	4	
8	12 339		Schnecken-Gehäuse	1	
9	02 011		Senkschr 10 x 28	3	
10	04 218		Federring A 10 D 127-V	7	
11	04 221		6 Kt-Mutter M 10 D 934-V	3	
12	05 400		Zyl-Schr 10 x 30 D 912-88	4	
13	05 788		Paßfeder A 10 x 8 x 32 D 6885	1	
14	12 450		Zyl-Schr 20 x 40 D 912-88	1	
15	09 546		Schelbe 20 D 126	2	
16	04 704		Federring A 20 D 127	1	
17	06 199		6 Kt-Mutter M 20 D 934-8	1	
18	12 457	8244 + 82	Stirnradwalgetr. Mod. 12469 I kpl.	1	Röch. GG
	12 800	1 33 01 0	Stirnradwalgetr. Mod. 12469 I kpl.	1	Kord. Silumin
19	12 758	1-60-8245	Stirnrad-Winkeltr. Mod. 12469 I	1	Röch. GG
	12 801	1 33 06 0	Stirnrad-Winkeltr. Mod. 12469 I	1	Kord. Silumin
20	12 759	1-60-8244	Stirnradgetriebe Mod. 12485	1(2)	Röch. GG
	12 759	1 33 07 1	Stirnradgetriebe Mod. 12485	1(2)	Kord. GG
<b>Für Duplex Typ DS</b>					
18	12 468	1 33 02 0	Stirnradwalgetr. Mod. 12469 kpl.	2	Kord. Silumin
19	12 957	1 33 08 0	Stirnrad-Winkeltrieb Mod. 12469	2	Kord. Silumin
20	12 759	1 33 07 1	Stirnradgetriebe Mod. 12485	2	Kord. GG

**WICHTIG!**

Bei Bestellungen von Ersatzteilen geben Sie bitte außer der Ersatzteilnummer stets Ihre Masch.-Nr. an.

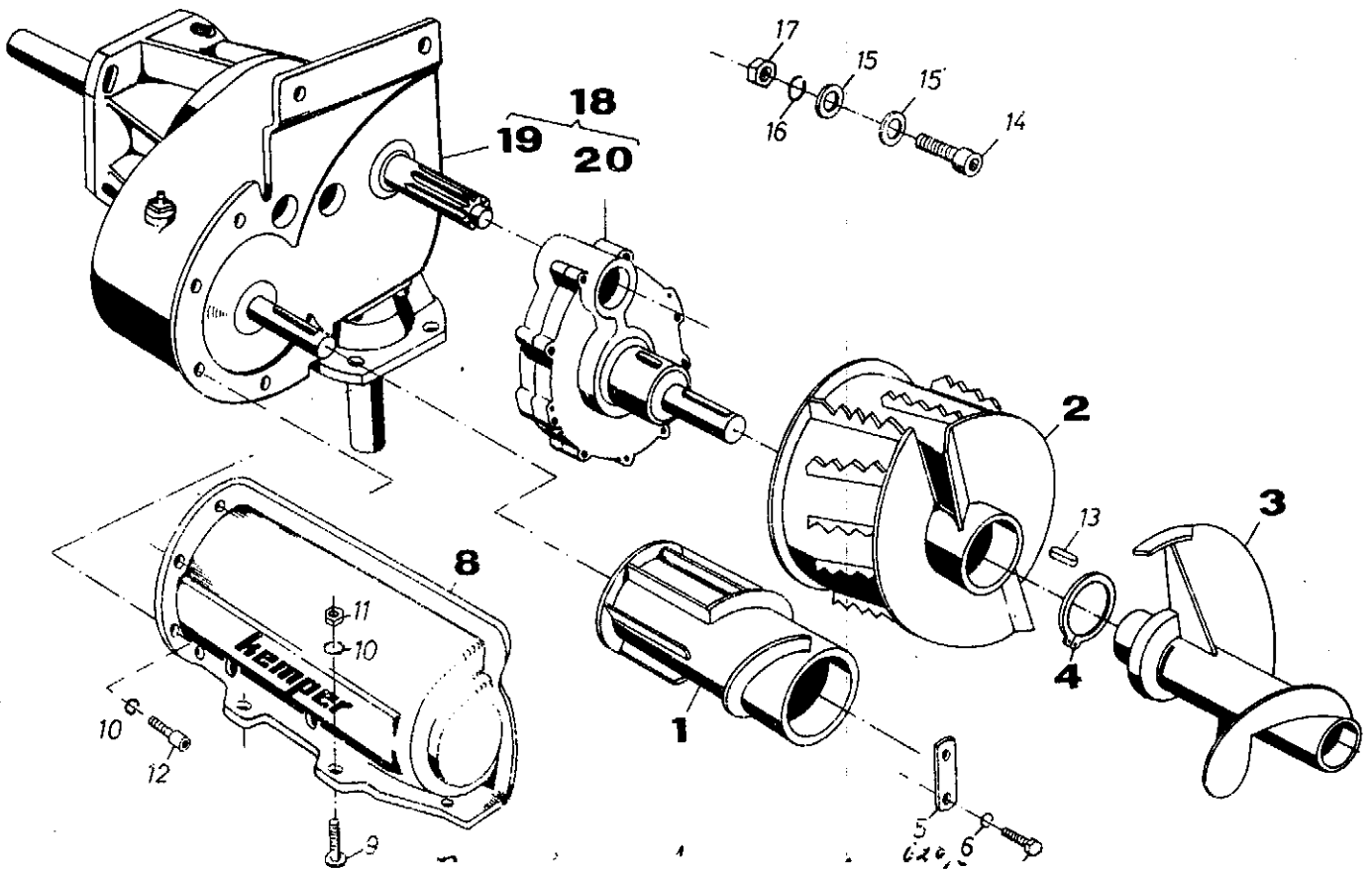

Bild Nr.	Ersatzteile Nr.		Benennung	Stückz. pr. Gr.	Bemerkung
	neu	alt			
1	12 464		Seitenteil rechts	1	
2	12 437		Winkel	1	
3	12 465		Seitenteil links	1	
4	12 435		Blech	1	
5	04 741		Scheibe 9 D 126 V	3	
6	12 470		Schutzblech	1	
7	12 471		Schutz	1	
8	05 639		6 Kt-Schr 8 x 16 D 933-88 V	11	
9	12 289		6 Kt-Schr 12 x 20 D 933-88 V	4	
10	04 202		6 Kt-Schr 12 x 35 D 933-88 V	2	
11	04 222		6 Kt-Mutter M 8 D 934-8 V	13	
12	04 205		6 Kt-Mutter M 12 D 934-8 V	6	
13	03 734		Federring A 8 D 127 V	13	
14	04 201		Federring A 12 D 127 V	6	
15	09 270		Unfallschutz MW / Pos. 16 + 17	1	
16	08 149		Winkel Bl. 1 x 550	1	
17	09 269		Zugfeder 18 x 2 x 88	2	

**WICHTIG!**

Bei Bestellungen von Ersatzteilen geben Sie bitte außer der Ersatzteilnummer **stets Ihre Masch.-Nr. an.**

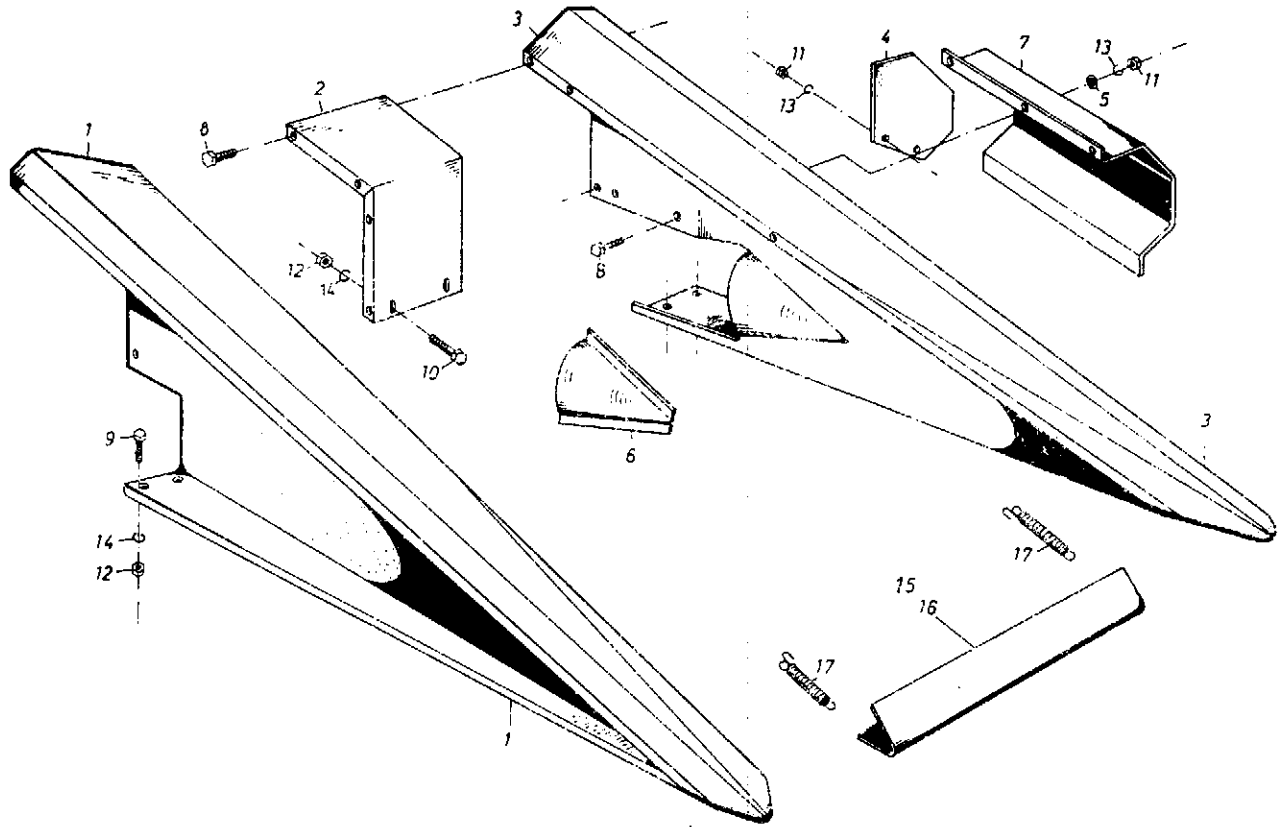

Bild Nr.	neu	Ersatzteile Nr. alt	Benennung	Stückz. pr. Gr.	Bemerkung
1	04 060	460 112 02 00	Stützen	1	
2	04 063	460 112 01 00	Rohrbogen	1	
3	04 190	460 141 00 01	Stützen	1	Sonderwunsch
4	04 066	460 112 00 02	Rohrbogen	1	
5	04 084	460 116 00 05	Auswurfklappe	1	
6	04 094	U-G 23/4	Zugfeder	1	
7	02 010		Drahtseil 5φ x 2700	1	
8	02 016		Drahtseil 5φ x 3700	1	Sonderwunsch
10	04 081	460 118 00 05	Hebel	1	
11	04 087	ST-03 5004 1 4	Druckfeder	1	
13	01 119		Stütze 90 x 60 x 740	1	
14	00 241		Schelle	1	Sonderwunsch
15	01 193		Rohr L = 1310	1	Sonderwunsch
16	01 192		Rohr L = 1280	1	Sonderwunsch
18	02 012		Handgriff für Rohr 25φ	1	
19	01 487		Buchse	2	
20	03 312		6 Kt-Schr 8 x 20 D 933-88	3	
21	04 622		6 Kt-Schr 8 x 25 D 933-88	2	
22	03 383		6 Kt-Schr 12 x 25 D 933-88	2	
23	03 936		6 Kt-Schr 10 x 20 D 933-88	9	
25	03 352		6 Kt-Schr 12 x 30 D 933-88	2	
26	05 600		6 Kt-Schr 12 x 45 D 931-88	1	
27	04 228		Drahtseilklemm 6,5 D 741	4	
29	03 453		Scheibe 14 D 126-St	4	
30	05 607		6 Kt-Schr 12 x 90 D 931-88	1	
31	04 083	460 118 00 02	Verstellhebel	1	
32	04 078	460 118 01 00	Stellrohr	1	
33	02 003		Schmiedestück	2	

**WICHTIG!**

Bei Bestellungen von Ersatzteilen geben Sie bitte außer der Ersatzteilnummer stets Ihre Masch.-Nr. an.

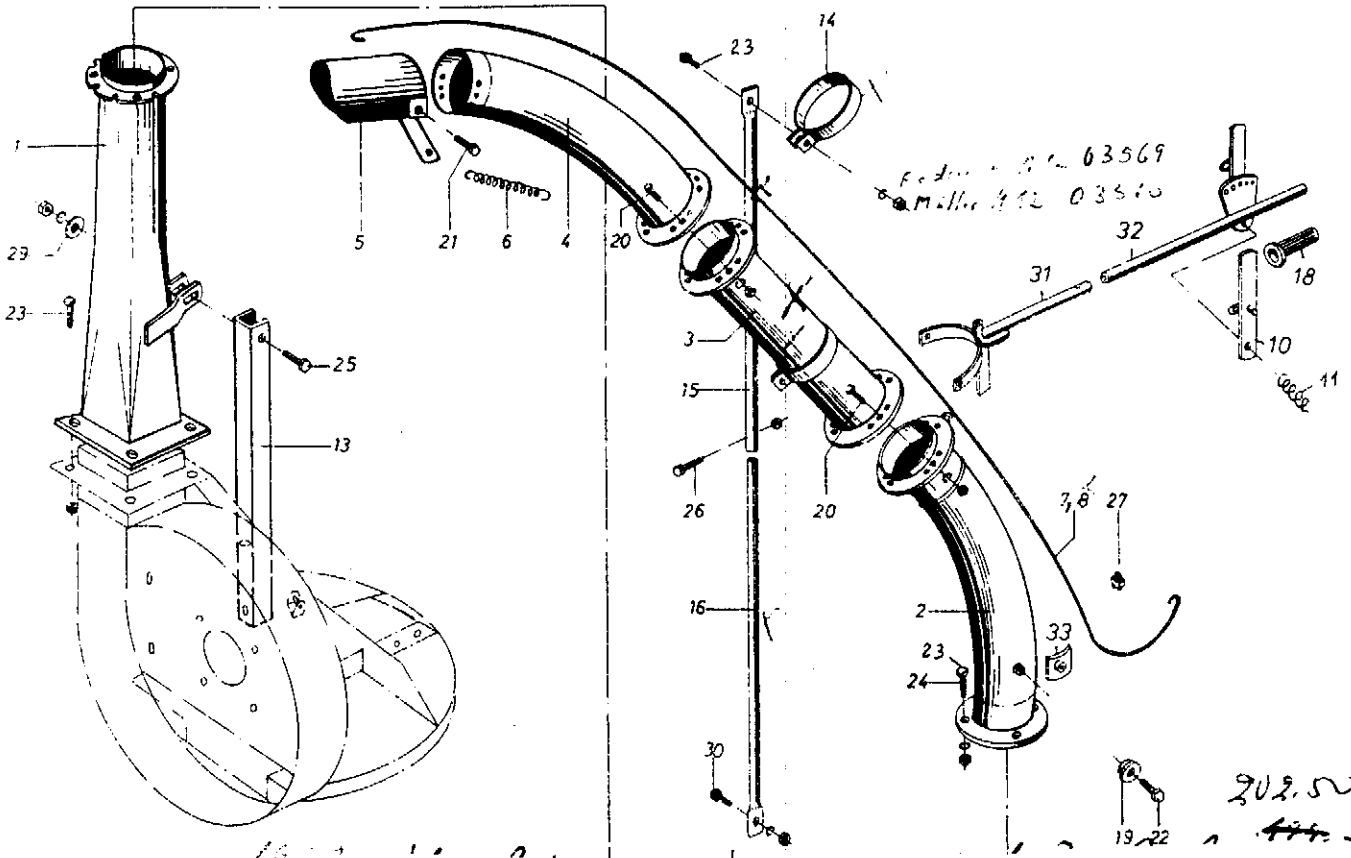
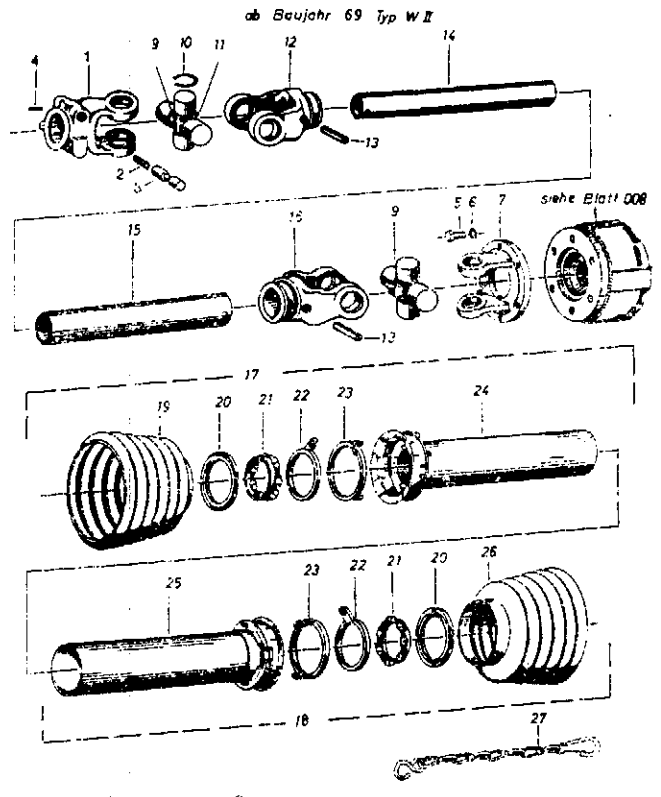
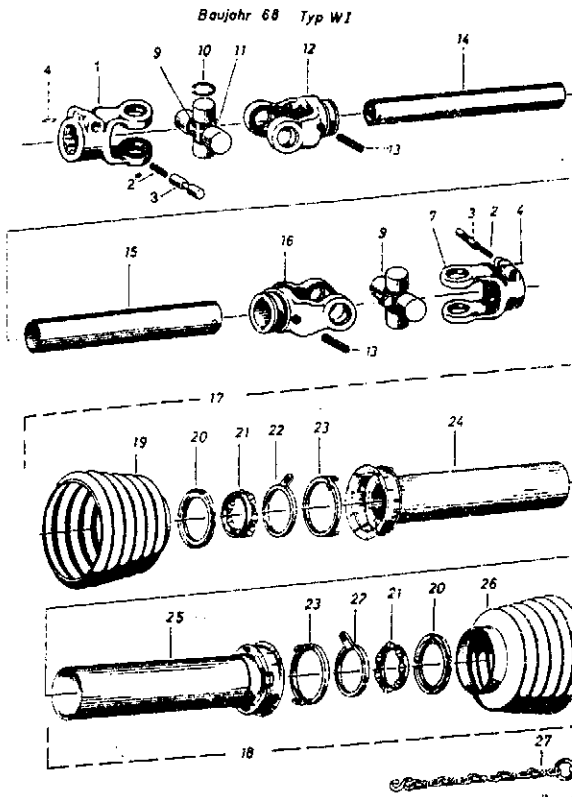

*Abh. G. Prop. welle m. d. Schieb. Best. kpl.*

1.) Bild Nr.	2.) Ersatzteil Nr.	3.) Benennung	4.) Stückz. pr. Gr.	5.) Bemerkung	Preis DM
0	460.468.00.00 460.467.00.00 460.460.00.00	Gelenkwelle W II kpl. + Kupplung L = 595 Gelenkwelle W II kpl. + Kupplung L = 575 Gelenkwelle W I kpl. L = 575	1 1 1	— — —	ab Nr. 1809 ab Nr. 605 bis Nr. 604
1	12.10.00 11.10.00	Aufsteckgabel + 2 Schiebepistif Aufsteckgabel + 1 Schiebepistif	1 1	— —	ab Nr. 605 bis Nr. 604
2	66.01.00	Druckfeder	2	—	
3	65.01.00	Schiebestift	2	—	
4	61.01.00	Spannhülse 3x20 DIN 1461	2	—	
5	60.05.05 60.04.18	Sechskantschraube M 10x25 DIN 933 Sechskantschraube M 8x18 DIN 933	6 6	— —	ab Nr. 1809 ab Nr. 605
6	60.82.00 60.81.00	Federring A 10 DIN 127 Federring A 8 DIN 127	6 6	— —	ab Nr. 1809 ab Nr. 605
7	55.30.02 12.27.05 11.10.00	Flanschgabel Lochkreis $\varnothing$ 118 Flanschgabel Lochkreis $\varnothing$ 84 Aufsteckgabel 1 3/8" DIN 9611 A	1 1 1	— — —	ab Nr. 1309 ab Nr. 605 bis Nr. 604
9	12.00.00 11.03.00	Kreuzgarnitur kpl. W II Kreuzgarnitur kpl. W I	2 2	— —	ab Nr. 605 bis Nr. 604
10	12.00.50 62.03.00	Sicherungsring Sicherungsring	8 8	— —	ab Nr. 605 bis Nr. 604
11	63.22.01	Kegelschmiernippel BM 8x1 DIN 71412	2	—	
12	12.38.00 11.38.00	Innengabel für Profil 1 b Rillengabel für Profil 0 v	1 1	— —	ab Nr. 605 bis Nr. 604
13	61.05.03 61.05.04	Spannhülse 10x75 DIN 1481 Spannstift Connex 10x65	2 2	— —	ab Nr. 605 bis Nr. 604
14	75.25.95 75.25.15 75.11.16	Profil 1 b GA L = 470 Profil 1 b L = 450 Profil Gr. 0 geh. L = 465	1 1 1	— — —	ab Nr. 1809 ab Nr. 605 bis Nr. 604
15	75.36.15 75.35.15 75.15.16	Profil 2 a G L = 455 Profil 2 a L = 435 Profil Gr. 1 L = 450	1 1 1	— — —	ab Nr. 1809 ab Nr. 605 bis Nr. 604
16	12.39.00 11.39.00	Innengabel für Profil 2 a Rillengabel für Profil 1	1 1	— —	ab Nr. 605 bis Nr. 604
17	82.123 82.121	Innere Schutzhälfte kpl. Rohr = 400 Innere Schutzhälfte kpl. Rohr = 395	1 1	— —	ab Nr. 605 bis Nr. 604
18	82.124 82.122	Äußere Schutzhälfte kpl. Rohr = 400 Äußere Schutzhälfte kpl. Rohr = 395	1 1	— —	ab Nr. 605 bis Nr. 604
19	84.10.05 84.00.05	Schutztrichter L = 115 Schutztrichter L = 115	1 1	— —	ab Nr. 605 bis Nr. 604
20	82.83.00 82.93.00	Nutenring Nutenring 2 — bis Nr. 604	2 2	— —	ab Nr. 605 bis Nr. 604
21	82.86.01 82.96.01	Kugelhalterung + Kugeln Kugelhalterung + Kugeln	2 2	— —	ab Nr. 605 bis Nr. 604
22	82.83.02 82.93.02	Haltering Haltering	2 2	— —	ab Nr. 605 bis Nr. 604
23	82.83.03 82.93.01	Schiebering Schiebering	2 2	— —	ab Nr. 605 bis Nr. 604

Remorques  
Nota  
Opmerking  
Observaciones

Nombre par groupe  
Numero per grupo  
Aantal per groep  
Piezas por grupo

Indice  
Nom  
Nome  
Benaming  
Denominacion

Indice  
No de la pièce  
Numero del pezzo  
Onderdeel Nr.  
Pieza de repuesto no.

Fig. n.  
Fig. n.  
Beeld Nr.  
I magen no.

English  
Francés  
Italiano  
Nederlands  
Spañisch

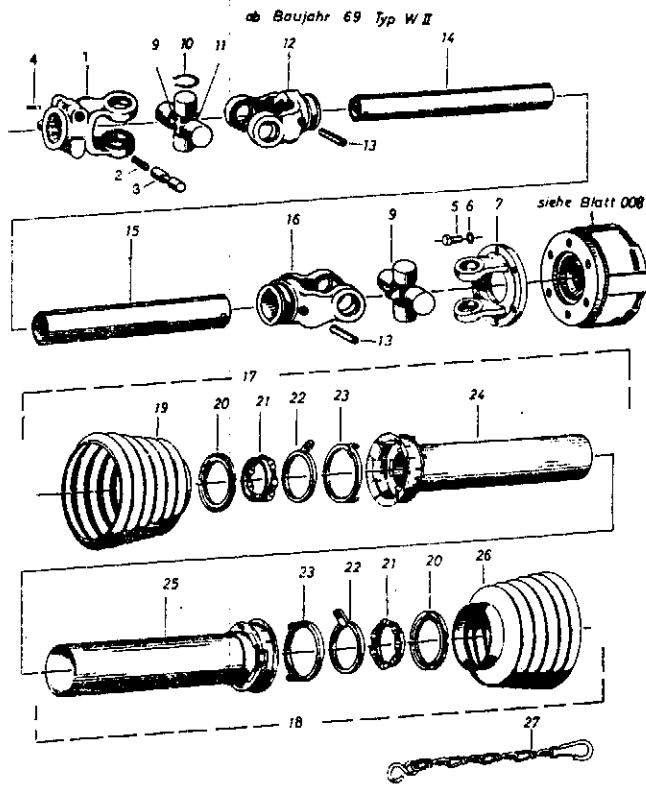
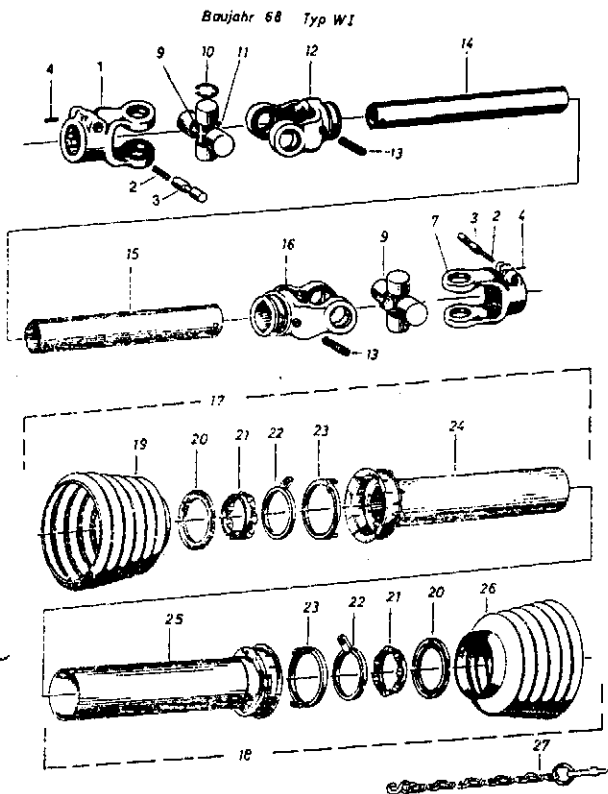

5.) Remarks  
Remorques  
Nota  
Opmerking  
Observaciones

4.) Quant. f. each group  
Nombre per groupe  
Numero per grupo  
Aantal per groep  
Piezas por grupo

3.) Name  
Nom  
Nome  
Benaming  
Denominacion

2.) No of piece  
No de la pièce  
Numero del pezzo  
Onderdeel Nr.  
Pieza de repuesto no.

1.) Fig. No.  
Figure No.  
Fig. n.  
Beeld Nr.  
I magen no.

1.) Bild Nr.	2.) Ersatzteil Nr.	3.) Benennung	4.) Stückz. pr. Gr.	5.) Bemerkung	Preis DM	
24	80.38.02 . . . . .	Innenschutzrohr +Kappe	Rohr = 400	1	—	ab Nr. 605
	80.36.02 . . . . .	Innenschutzrohr + Kappe	Rohr = 395	1	—	bis Nr. 604
25	80.39.02 . . . . .	Außenschutzrohr + Kappe	Rohr = 400	1	—	ab Nr. 605
	80.37.02 . . . . .	Außenschutzrohr + Kappe	Rohr = 395	1	—	bis Nr. 604
26	84.11.04 . . . . .	Schutztrichter	L = 100	1	—	ab Nr. 1809
	84.10.06 . . . . .	Schutztrichter	L = 135	1	—	ab Nr. 605
	84.00.04 . . . . .	Schutztrichter	L = 100	1	—	bis Nr. 604
27	82.36.03 . . . . .	Haltekette		1		

English  
Francais  
Italiano  
Nederlands  
Spansich

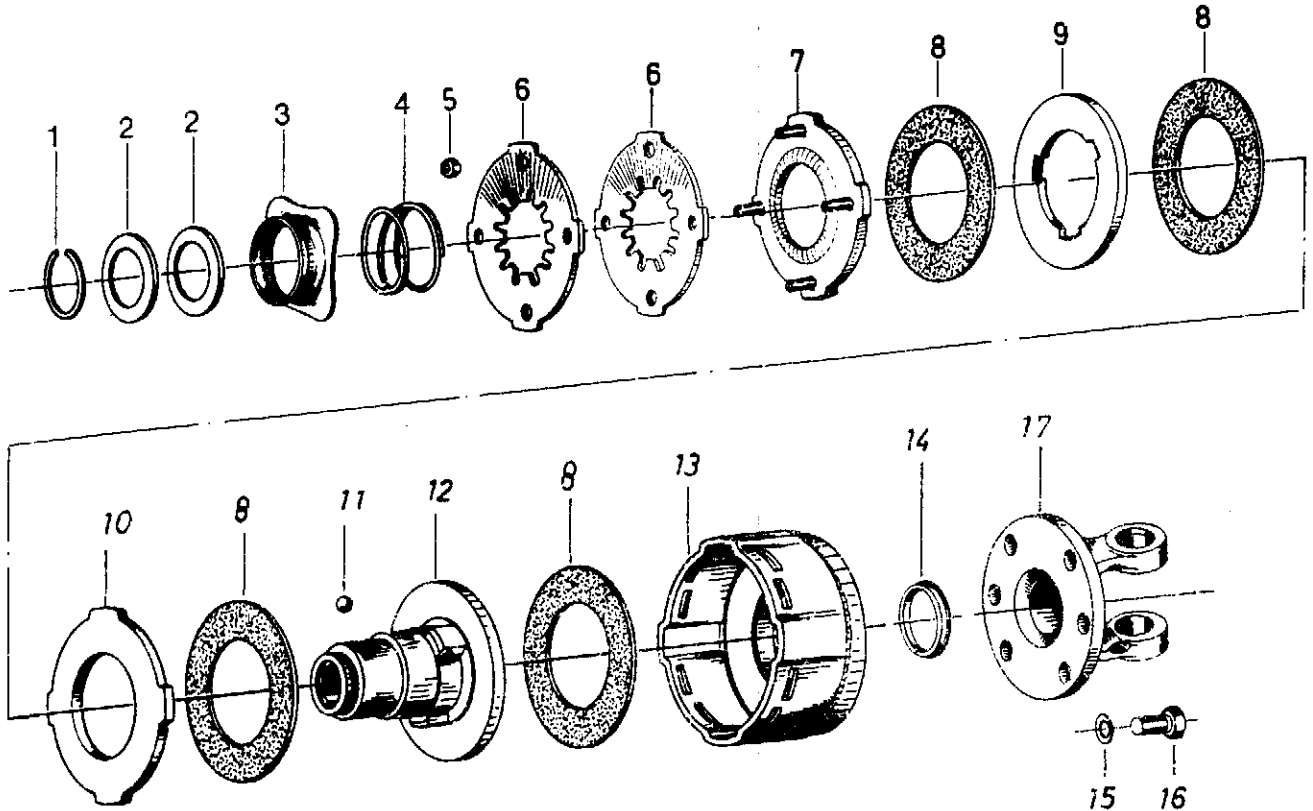

3.) Remarks  
Remorques  
Nota  
Opmerking  
Observaciones

4.) Quant. f. each group  
Nombre par groupe  
Numero per grupo  
Aantal per groep  
Piezas por grupo

5.) Name  
Nom  
Nome  
Benaming  
Denominacion

1.) Fig. No.  
Figure No.  
Fig. n.  
Beeld Nr.  
I magen no.

English  
Français  
Italiano  
Nederlands  
Spañisch

1.) Bild Nr.	2.) Ersatzteil Nr.	3.) Benennung	4.) Stückz. pr. Gr.	5.) Bemerkung	Preis DM
0	56.134.16	Scheibenkuplung K 92/4 Lochkreis 118	1	+ O	
	56.107.16	Scheibenkuplung K 92/4 Lochkreis 84	1	—	ab Nr. 1809 ab Nr. 605
1	62.07.00	Sprengring	1		
2	55.19.00	Anlagescheibe	2		
3	65.03.00	Ziehverschluß	1		
4	66.01.02	Druckfeder	1		
5	60.51.05	Sechskantmutter	4		
6	66.09.00	Tellerfeder 3,0 mm	2		
7	56.66.05	Druckscheibe	1		
8	56.73.00	Reibscheibe	4		
9	56.67.01	Mitnahmescheibe	1	—	ab Nr. 1809
	56.66.01	Mitnahmescheibe	1	— O	bis Nr.1808
10	56.66.02	Zwischenscheibe	1		
11	64.01.02	Kugel 1/2 "	3		
12	56.64.03	Flanschnabe	1	—	ab Nr. 1809
	56.65.30	Flanschnabe	1	— O	bis Nr. 1808
13	56.65.07	Mitnehmertopf	1	—	ab Nr. 1809
	56.65.11	Mitnehmertopf	1	— O	bis Nr. 1808
14	16.50.198	Buchse	1		
15	60.82.00	Federring A 10 DIN 127	6	—	ab Nr. 1809
	60.81.00	Federring A 8 DIN 127	6	— O	bis Nr. 1808
16	60.05.05	Sechskantschraube M 10 x 25	6	—	ab Nr. 1809
	60.04.18	Sechskantschraube M 8 x 18	6	— O	bis Nr. 1808
17	55.30.02	Flanschgabel Lochkreis $\varnothing$ 118	1	—	ab Nr. 1809
	12.27.05	Flanschgabel Lochkreis $\varnothing$ 84	1	— O	bis Nr. 1808

O 0, 1, 9, 12, 13, 15, 16, 17 = Technische Information 126-NS

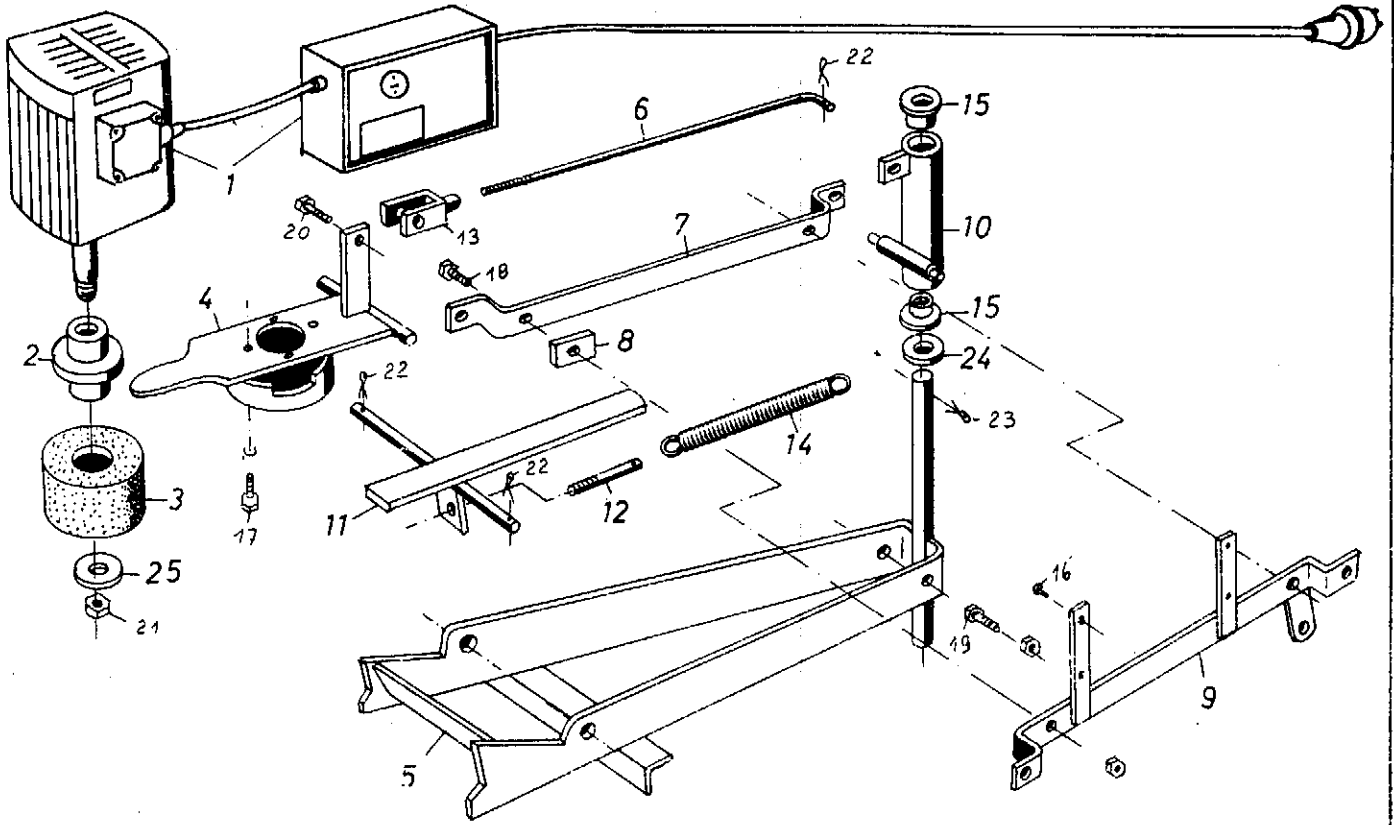

3.) Remarks  
Remorques  
Nota  
Opmerking  
Observaciones

4.) Quant. f. each group  
Nombre par groupe  
Numero per grupo  
Aantal per groep  
Piezas por grupo

3.) Name  
Nom  
Nome  
Benaming  
Denominacion

2.) No of piece  
No de la pieza  
Numero del pezzo  
Onderdeel Nr.  
Pieza de repuesto no.

1.) Fig. No.  
Figure No.  
Fig. n.  
Beeld Nr.  
I magen no.

English  
Français  
Italiano  
Nederlands  
Spanisch

1.) Bild Nr.	2.) Ersatzteil Nr.	3.) Benennung	4.) Stückz. pr. Gr.	5.) Bemerkung	Preis DM
0	02805	Schleifvorrichtung	1		
1	02803	Elektroanlage	1		
2	02777	Aufnahme	1		
3	02788	Schleifscheibe	1		
4	02771	Griff	1		
5	02781	Gestell	1		
6	02778	Gewindestange	1		
7	02763	Strebe	1		
8	02765	Lasche	1		
9	02787	Strebe	1		
10	02773	Rohr	1		
11	02774	Halter	1		
12	02766	Gewindebolzen	1		
13	G10x40 DIN 71752 St	Gabelkopf	1		
14	U-F 51/3	Zugfeder	1		
15	H 34/4	Kunststoffbuchse	2		
16	B 2,9x13 DIN 7981 V	Linienblechschraube	4		
17	M 5x12 DIN 933-8.8	Sechskantschraube	4		
18	M8x25 DIN 933-8.8	Sechskantschraube	2		
19	M8x30 DIN 933-8.8 V	Sechskantschraube	2		
20	M10x30 DIN 933-8.8	Sechskantschraube	1		
21	M10 DIN 934-5	Sechskantmutter	1		
22	3x15 DIN 94-St	Splint	3		
23	4x25 DIN 94-St	Splint	1		
24	16 DIN 126	Scheibe	1		
25	11,5 DIN 440	Scheibe	1		



**Unten -  
anhängung**

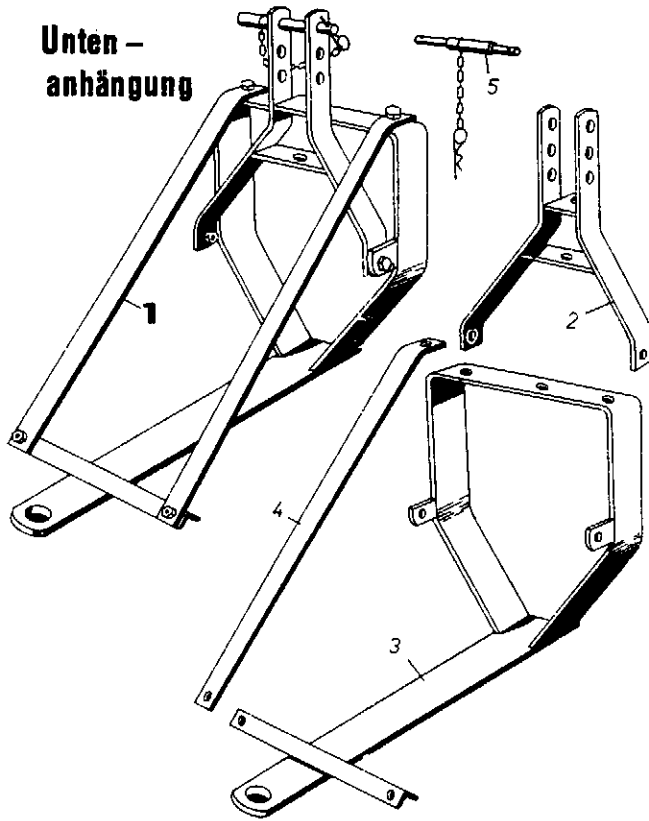

**MF - Anhängung**



Bild Nr.	neu	Ersatzteile Nr. alt	Benennung	Stückz. pr. Gr.	Bemerkung
1	04 165	460 423 00 00	Untenanhängung (Pos. 2-5)	1	
2	04 166	460 423 00 01	Anhängebock	1	
3	04 167	460 423 00 02	Kupplung	1	
4	01 897		Lasche	2	
5	02 603	450 026 00 03	Kupplungsbolzen	1	
10	09 262		MF-Anhängung (Pos. 11-19)	1	
11	09 244		Sicherungsring	1	
12	09 249		Schutz	1	
13	09 255		Bock	1	
14	09 252		Flachstahl	1	
15	09 263		Seil (Kunststoff) 5 x 2500	1	
16	05 601		6 Kt-Schr 12 x 50 D 931-88	2	
17	05 604		6 Kt-Schr 12 x 70 D 931-88	2	
18	03 570		6 Kt-Mutter M 12 D 934-8	4	
19	03 569		Federring A 12.D 127	4	

**WICHTIG!**

Bei Bestellungen von Ersatzteilen geben Sie bitte außer der Ersatzteilnummer stets Ihre Masch.-Nr. an.

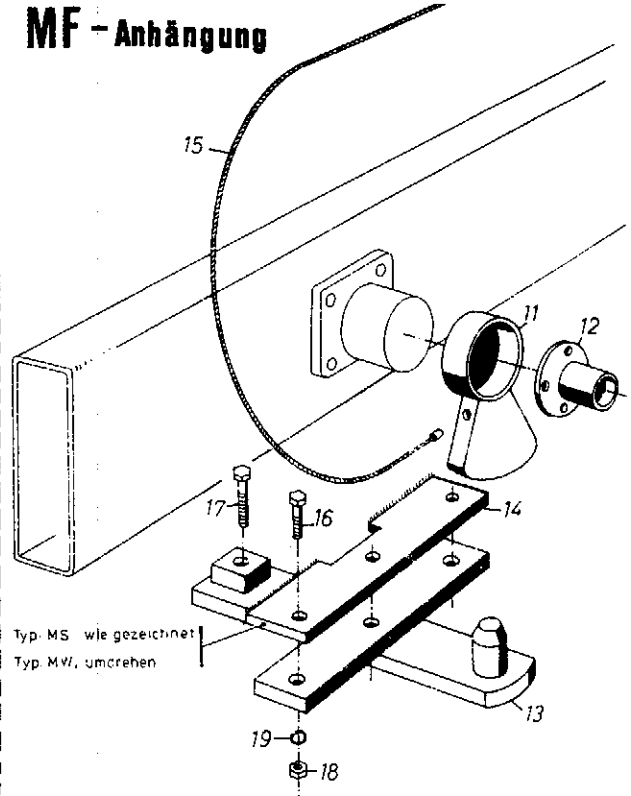

Bild Nr.	neu	Ersatzteile Nr. alt	Benennung	Stückz. pr Gr.	Bemerkung
0	02 893		Beleuchtung - MW (Pos. 1-13)	1	
1		10/31 S 2 E	Leuchte	1	Hella
2		12/1 B	Stecker	1	
3		12/71 A	Steckdose	1	Sonderwunsch
4		E2 1982 01	Lichtscheibe weiß	1	
5		E2 1982 02	Lichtscheibe rot	1	
6		L 125	Siffitte 12 V 5 W	1	
8	02 890		Halter	1	
9	02 894		Federstecker 4 x 100 gl; verz.	1	
10	02 891		Führung	1	
11	04 628		6 Kt-Schr 6 x 20 D 933-88 V	2	
12	03 455		Federring A 6 D 127 V	2	
13	03 457		6 Kt-Mutter M 6 D 934 - 5 V	2	

**WICHTIG!**

Bei Bestellungen von Ersatzteilen geben Sie bitte außer der Ersatzteilnummer stets Ihre **Masch.-Nr.** an.

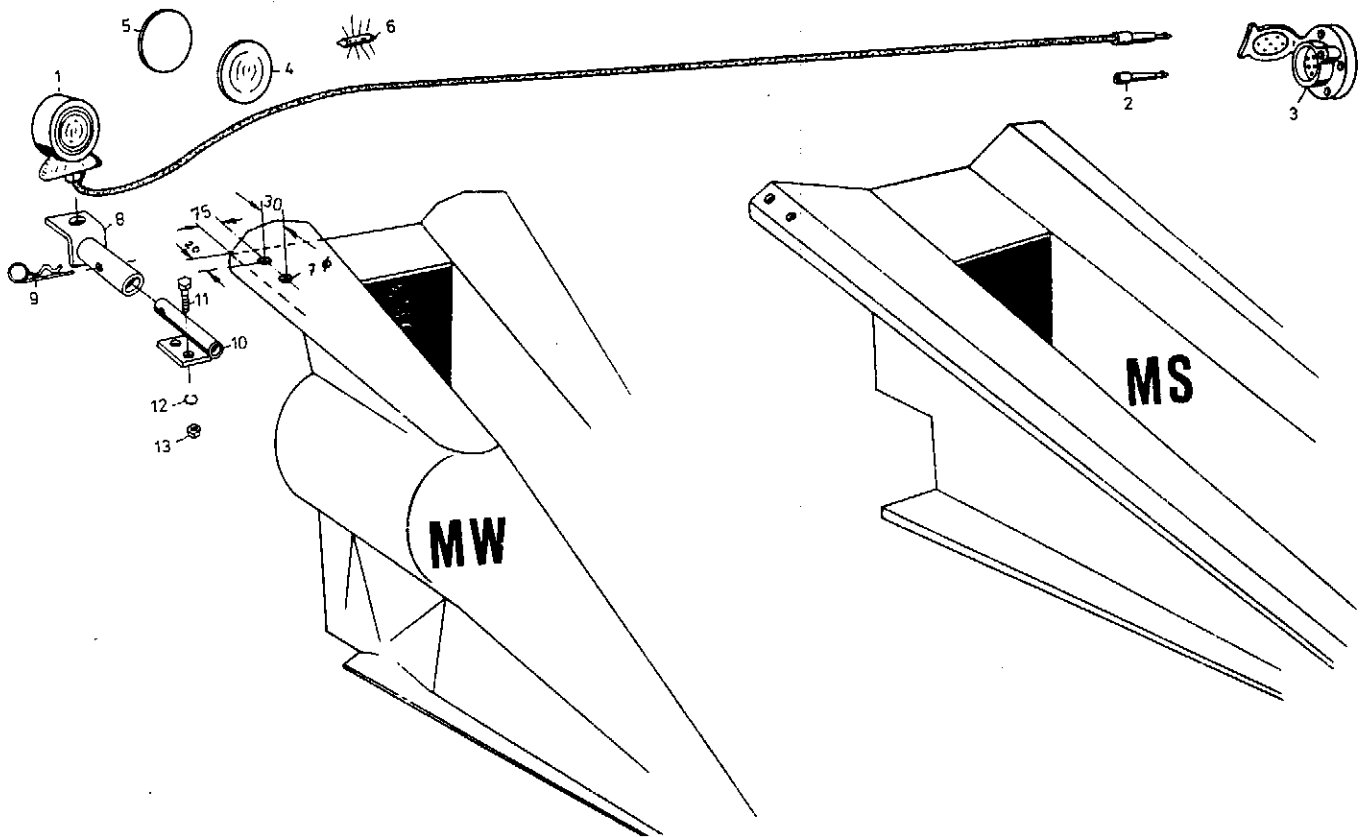
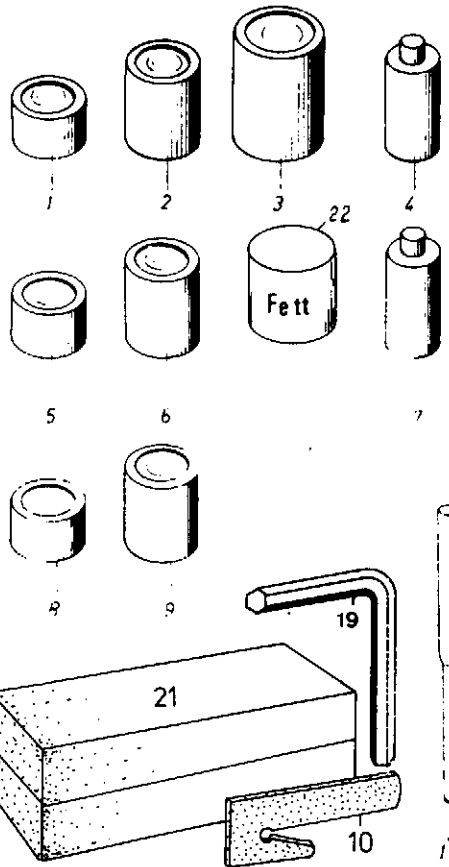

13  
Vorsicht  
umlaufende  
Schnecke

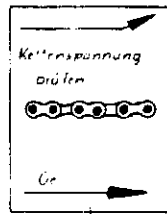

1. ...
2. ...
3. ...
4. ...
5. ...
6. ...
7. ...

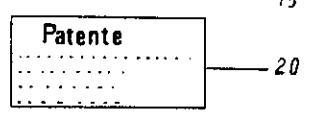
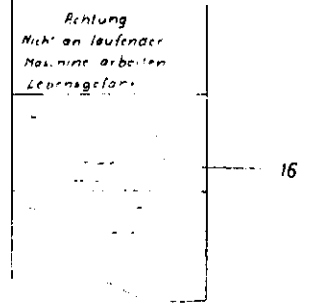
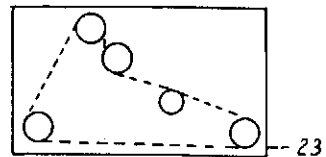

Bild Nr.	neu	Ersatzteile Nr. alt	Benennung	Stückz. pr Gr	Bemerkung
1	01 546		Ersatzlack rot hell	0,5 kg	x — ab Nr. 605
	01 543		Ersatzlack rot dunkel	0,5 kg	x — bis Nr. 604
2	01 547		Ersatzlack rot hell	1,0 kg	x — ab Nr. 605
	01 544		Ersatzlack rot dunkel	1,0 kg	x — bis Nr. 604
3	01 548		Ersatzlack rot hell	2,5 kg	x — ab Nr. 605
	01 545		Ersatzlack rot dunkel	2,5 kg	x — bis Nr. 604
4	01 557		Sprühdose rot hell		x — ab Nr. 605
	01 556		Sprühdose rot dunkel		x — bis Nr. 604
5	01 552		Ersatzlack gelb	0,5 kg	x —
6	01 553		Ersatzlack gelb	1,0 kg	x —
7	01 559		Sprühdose gelb		x —
8	01 561		Ersatzteil-Schutzfarbe	0,5 kg	x —
9	01 562		Ersatzteil-Schutzfarbe	1,0 kg	x —
10	01 443		Messerlehre		1 + ab Nr. 1809
11	02 706		Splintentreiber 4,5 x 150		1 — ab Nr. 1809
12	02 711		Rohrsteckschlüssel 13-17		1 — ab Nr. 1809
13	01 203		Abziehbild		2 + ab Nr. 1809
14	00 245		Abziehbild		1 —
15	18 491	MW-00 5007 1 3	Abziehbild		1 —
16	04 142	MW-00 5008 1 4	Abziehbild		1 —
17	04 614	R3-00 5010 1 4	Abziehbild Kemper Gr. 4	140 x 40	2 —
18	00 246		Siebdruck		
19	02 707		6 KtStiftschl.	17 D 911	1 —
20	09 265		Etikett „Patente“		1 —
21	02 297		Verpackung	Styropor	1 —
22	12 816		Aviaticum Grünfett	XRF 1,0 kg	x — für Getriebe MS, DS
23	09 264		Etikett „Drehrichtg“		1 — für Duplex
24	13 067		Abscherstifte 4 φ	(10 Stck. + Füllstifte)	1 — für Super MS, DS
25	13 066		Abscherstifte 5,3 φ	(10 Stck. + Füllstifte)	1 — für Maiswolf MW, MWD

WICHTIG!

Bei Bestellungen von Ersatzteilen geben Sie bitte außer der Ersatzteilnummer stets Ihre Masch.-Nr. an.